

Увод у организацију и архитектуру рачунара 2

Александар Картељ

kartelj@matf.bg.ac.rs

Напомена: садржај ових слајдова је преузет од проф. Саше Малкова

Секвенцијалне мреже

Основни појмови

Појам секвенцијалне мреже

- Секвенцијална мрежа је скуп повезаних логичких елемената чији излаз у неком тренутку зависи од:
 - текућег стања елемената мреже
 - и вредности улаза у “том истом” временском тренутку

Концепти секвенцијалне мреже

- Текуће стање елемената се читава путем неких излаза мреже
- То практично значи да
 - из секвенцијалне мреже излазе
 - резултати
 - стања елемената апстрахована као “променљиве стања”
 - у секвенцијалну мрежу улазе
 - аргументи
 - стања елемената апстрахована као “променљиве стања”
- Секвенцијална мрежа се може апстраховати као склоп:
 - комбинаторне мреже
 - и мреже која омогућава поновну употребу променљивих стања

Концептуални дијаграм

Sequential circuit

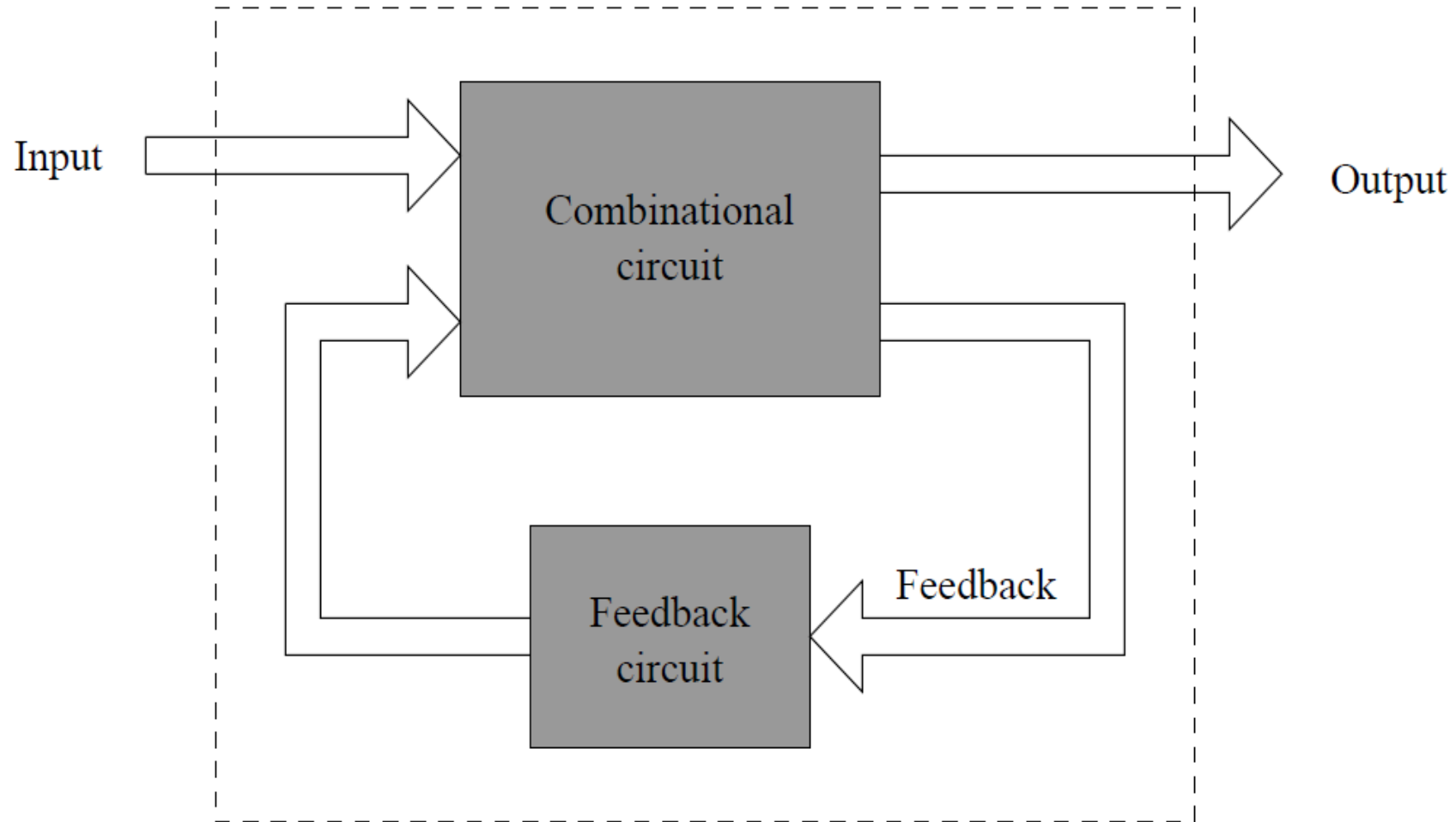

Стабилност система

- За систем кажемо да је стабилан ако се за непроменљив улаз добијају непроменљиво стање и непроменљив излаз
- Систем није стабилан ако се за непроменљив улаз добијају променљиво стање или променљив излаз

Стабилност система (2)

- Примери стабилног и нестабилног кола:

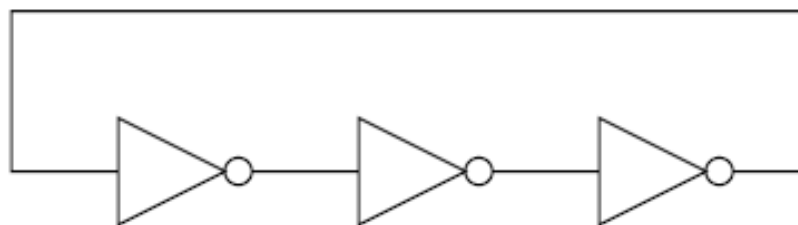
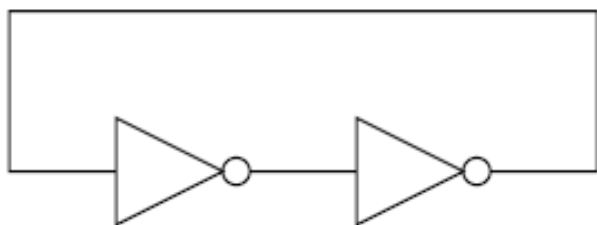

Проблем пројектовања

- У случају комбинаторних мрежа постоји једноставан метод пресликавања логичких функција у кола
 - зато што је систем стабилан (нема повратне спреге као на претх. слици)
 - зато што је детерминистички (у односу на улаз)
- У случају секвенцијалних мрежа проблем је далеко сложенији
 - Пројектовање секвенцијалних мрежа нећемо изучавати!

Асинхрона и синхрона кола

- Дигитална кола могу да функционишу у два режима:
 - Асинхрони режим
 - Синхрони режим

Асинхрони режим рада

- Асинхрони режим
 - дигитална кола функционишу независно једна од других
 - тренутак одвијања промена у једном колу не зависи од тренутка одвијања промена у другом
 - нису сви излази и улази исправни у истом тренутку
 - асинхрони рад је проблематичан ако излаз једног кола мора да представља улаз за неко друго коло

Синхрони режим рада

- Синхрони режим
 - сва кола у систему мењају своја стања у прецизно дефинисаним тренуцима
 - тренуци промена су одређени сигналом часовника
 - последица је да брзина рада зависи од часовника
 - чак и када би неке операције могле да се заврше раније, мора да се чека на часовник

Часовник

- Часовник је сигнал који представља секвенцу наизменичних вредности 0 и 1
- Уобичајено се сигнал представља као да се прелазак стања часовника са 0 на 1 (и обратно)
- Овај прелаз се не одвија тренутно, има неко кратко трајање
 - Период (или тренутак) мењања стања се назива “руб”
 - Прелазак са 0 на 1 се назива “узлазни руб” (или “руб успона”, “позитиван руб”) (енгл. *rising edge*)
 - Прелазак са 1 на 0 се назива “силазни руб” (или “руб силаска”, “негативан руб”) (енгл. *falling edge*)

Часовник (2)

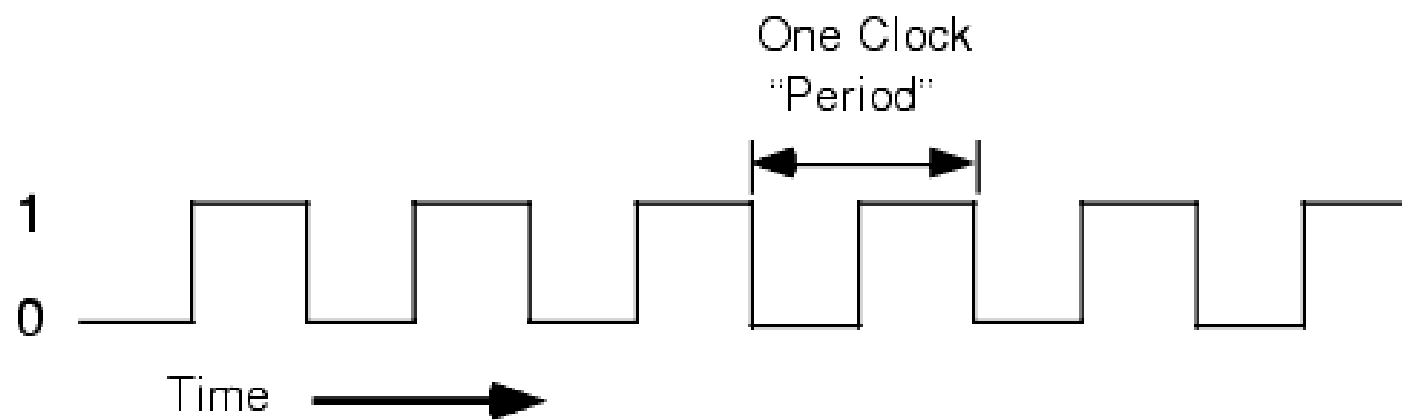

Трајање стања сигнала

- Уобичајено је да трајање сваког непроменљивог стања сигнала часовника буде једнако (тзв. *симетричан часовник*)
- Међутим, може се употребљавати и часовник код кога трајање стања 0 и 1 није једнако (тзв. *асиметричан часовник*)
- “Циклус часовника” је период између два узастопна узлазна (или силазна) руба
- “Брзина часовника” је број циклуса у секунди и изражава се у Херцима (Hz)
 - на пример, ако је брзина часовника 100MHz, тада је трајање једног циклуса 10ns

Типови часовника

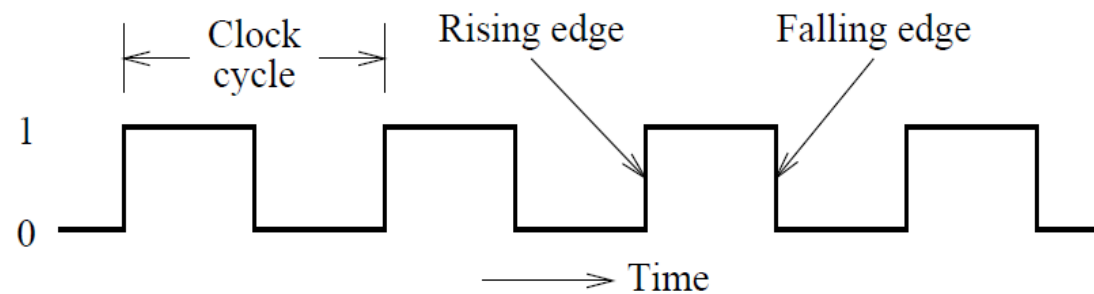

(a) Symmetric

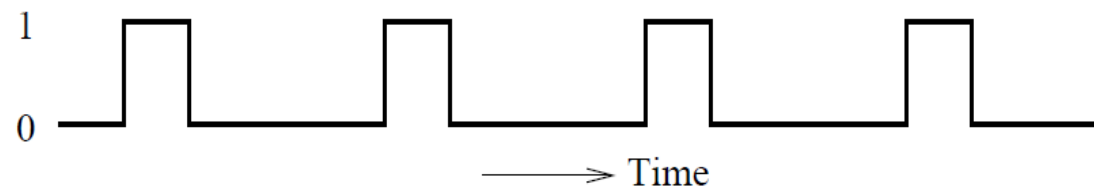

(b) Smaller ON period

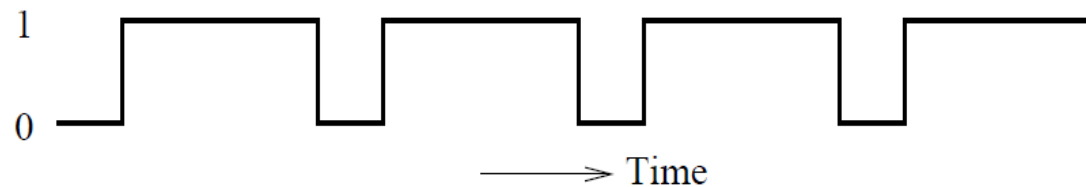

(c) Smaller OFF period

Улоге часовника

- Основна улога часовника је глобална синхронизација сигнала у систему
- Друга улога часовника је мерење времена у облику броја циклуса

Секвенцијалне мреже

Основни елементи за памћење стања: резе и флип-флопови

Елементарне секвенцијалне мреже

- Постоје две врсте елементарних секвенцијалних мрежа:
 - реза (енгл. *latch*)
 - коло које реагује на ниво сигнала, без обзира на тип промене
 - чува 1 бит стања
 - флип-флоп (енгл. *flip-flop*)
 - коло које реагује само на промене на узлазном или силазном рубу циклуса
 - чува 1 бит стања
- Подела је релативно нова, па се негде употребљава само један од ових назива (обично *флип-флоп*) за обе врсте елемената

SR реза

- Назива се и *SR* елемент (енгл. *SR latch*, *SR* потиче од *set-reset*)
 - користи се и назив *RS* елемент
- Има два улаза *S* и *R* и два излаза *Q* и \bar{Q}
- Имплементира се помоћу два НИЛИ елемента:

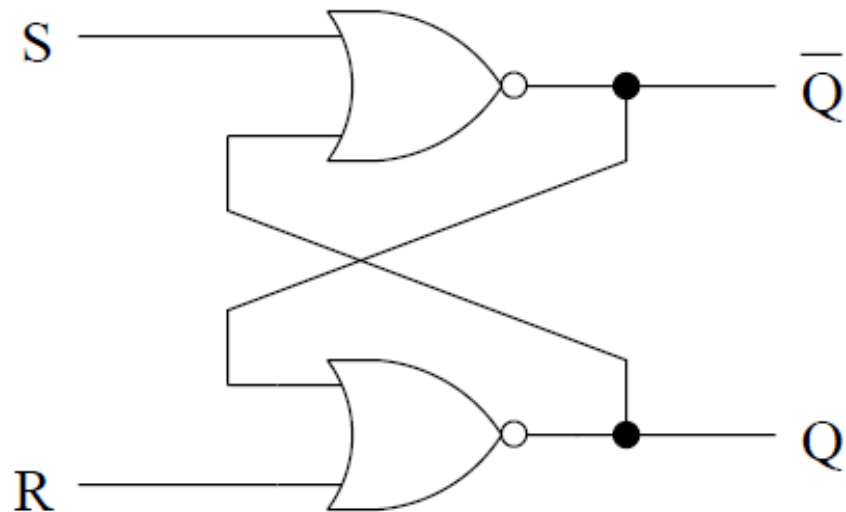

SR реза – анализа понашања

- $S=0, R=1$
 - због $R=1$ мора да буде $Q=0$
 - због $S=Q=0$ се добија $Q'=1$
- $S=1, R=0$
 - због $S=1$ мора да буде $Q'=0$
 - због $R=Q'=0$ се добија $Q=1$
- $S=0, R=0$
 - ако је претходно било $Q=0, Q'=1$
 - онда ће сада бити $Q'=1, Q=0$
 - ако је претходно било $Q=1, Q'=0$
 - онда ће сада бити $Q'=0, Q=1$

SR реза – анализа понашања (2)

- Све док су оба улаза 1, оба излаза ће бити 0
- Проблем је у случају промене улаза са (1,1) на (0,0) :
 - промена улаза се никада у пракси не дешава дословно истовремено
 - или ће бити $(1, 1) \rightarrow (0, 1) \rightarrow (0, 0)$
 - или ће бити $(1, 1) \rightarrow (1, 0) \rightarrow (0, 0)$
 - ако се промена одвија као: $(1, 1) \rightarrow (0, 1) \rightarrow (0, 0)$
 - прва промена поставља (Q, Q') на $(0, 1)$
 - друга не мења стање
 - ако се промена одвија као: $(1, 1) \rightarrow (1, 0) \rightarrow (0, 0)$
 - прва промена поставља (Q, Q') на $(1,0)$
 - друга не мења стање
- Због тога што се тако добија недетерминистичко понашање, улаз (1, 1) се сматра за неисправан (!!!)

SR реза

- Логички симбол и истинитосна таблица:

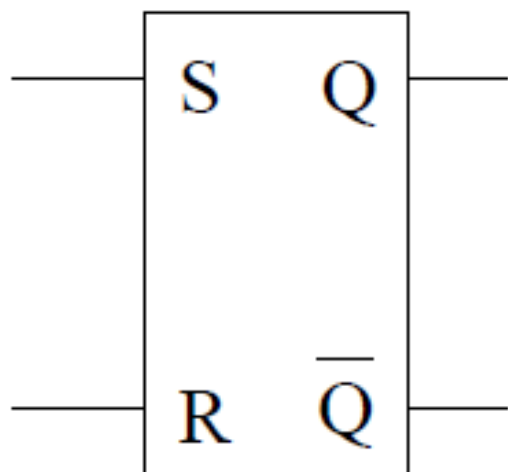

S	R	Q_{n+1}
0	0	Q_n
0	1	0
1	0	1
1	1	0

Понашање SR резе

- Ако су оба улаза неактивна, чува стање
- Ако је само улаз R активан, поставља стање на 0
- Ако је само улаз S активан, поставља стање на 1

- Излаз SR резе се мења асинхроно у односу на улаз, у зависности од брзине употребљених НИЛИ елемената

Временски дијаграм SR резе

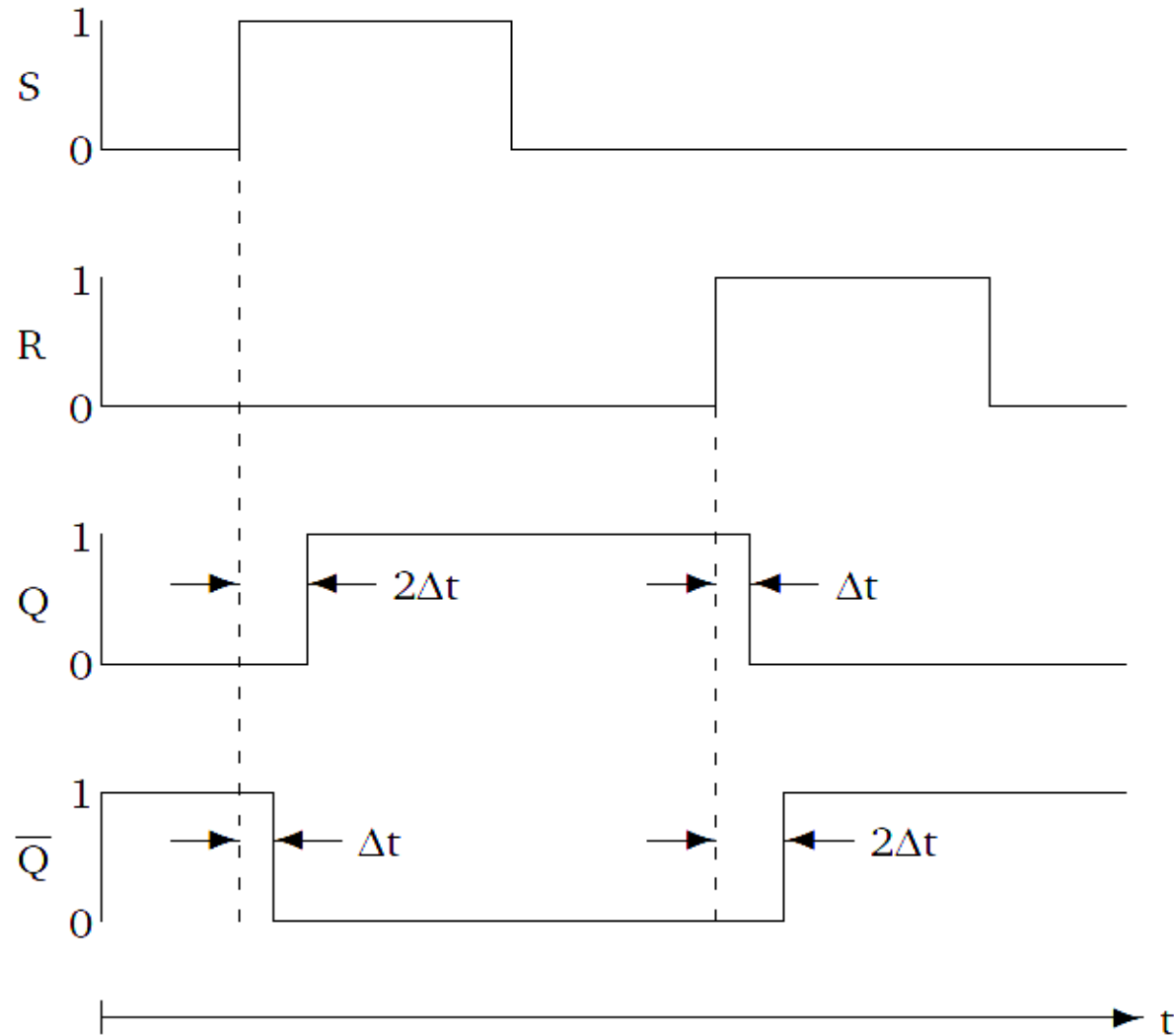

SR реза са часовником

- Синхронизација се остварује додавањем улазног сигнала часовника у коло
 - тако улазни сигнали не утичу на евентуалну промену све док сигнал часовника не достигне висок ниво

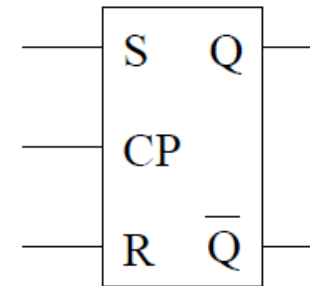
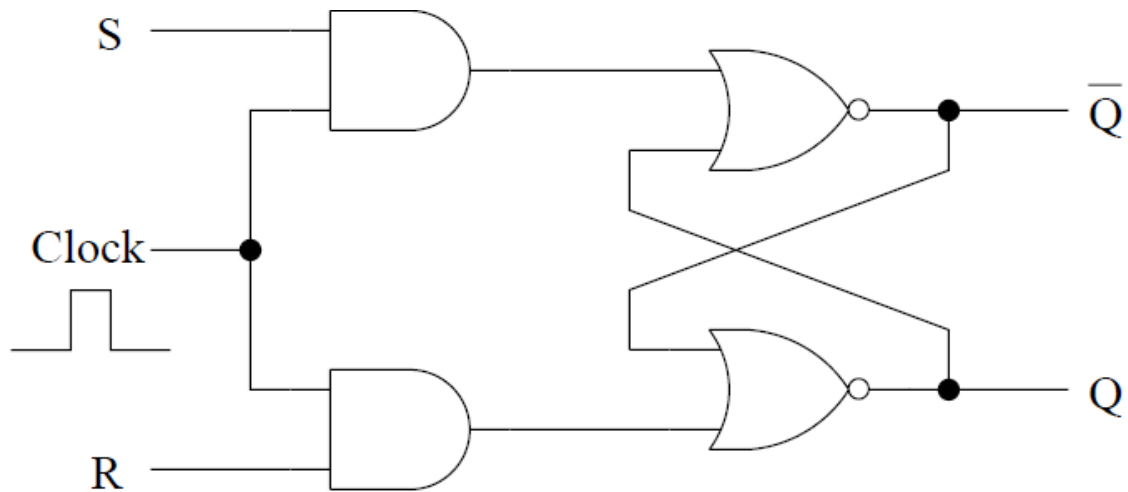

D реза

- Проблем са свим врстама *SR* реза је у томе што мора да се избегава пар вредности (1,1) на улазу
- То се може решавати применом *D* резе:

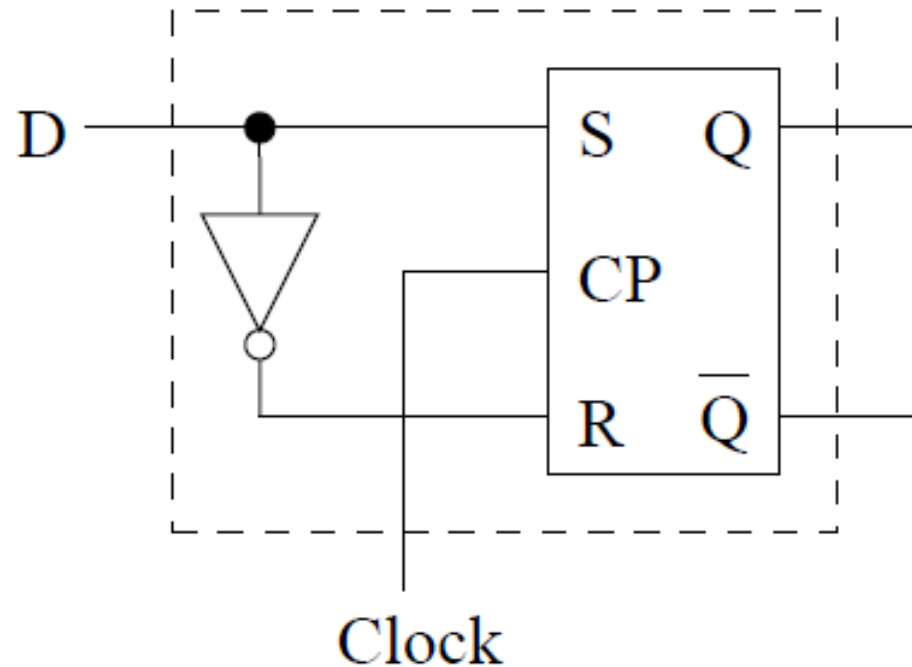

D реза – анализа понашања

- Све док је сигнал часовника неактиван, промене на улазу немају утицаја на резултат, тј. резултат је исти као и раније
- У тренутку активирања сигнала часовника (или контролног сигнала), стање улаза се пропагира на излаз

D реза

- Логички симбол и таблица истинитосних вредности

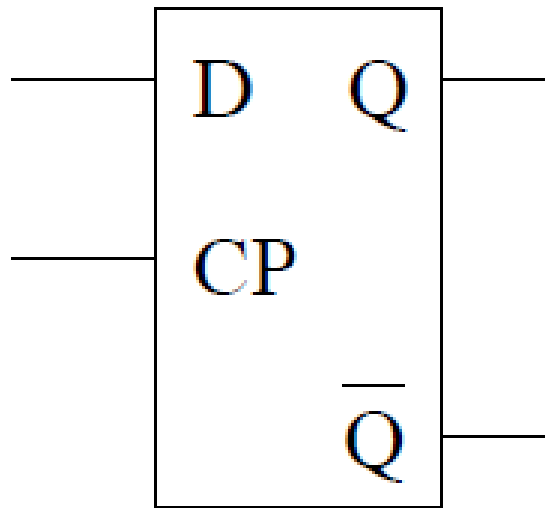

D	Q_{n+1}
0	0
1	1

Флип-флоп кола

- Секвенцијална мрежа се назива *флип-флоп* ако се вредности улаза употребљавају само на једном рубу циклуса часовника
 - обично на узлазном рубу
- Тиме се омогућава да се у осталим фазама циклуса промене улаза практично игноришу и не ремете рад кола

Ограничавање на улазни руб

- Улазни сигнал се може ограничити на употребу само на улазном рубу часовника применом једноставног кола:

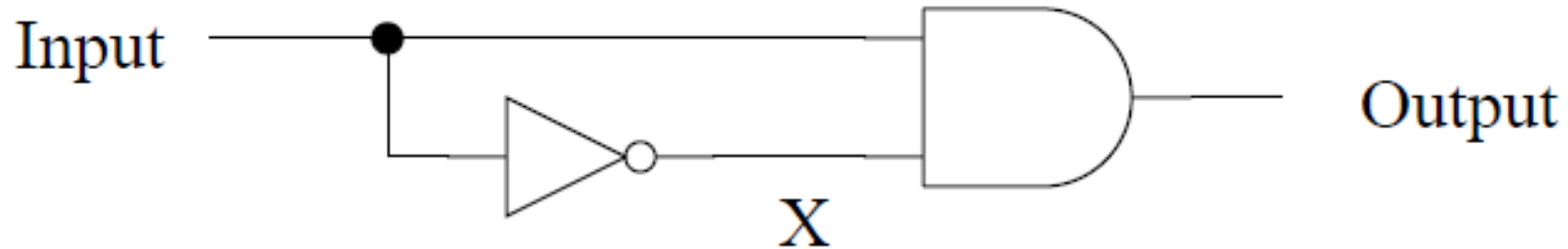

Излаз из овог кола је активан само на почетку циклуса (на улазном рубу) онолико дуго колико је НЕ елементу потребно да пропагира промену

Ограничавање на улазни руб (2)

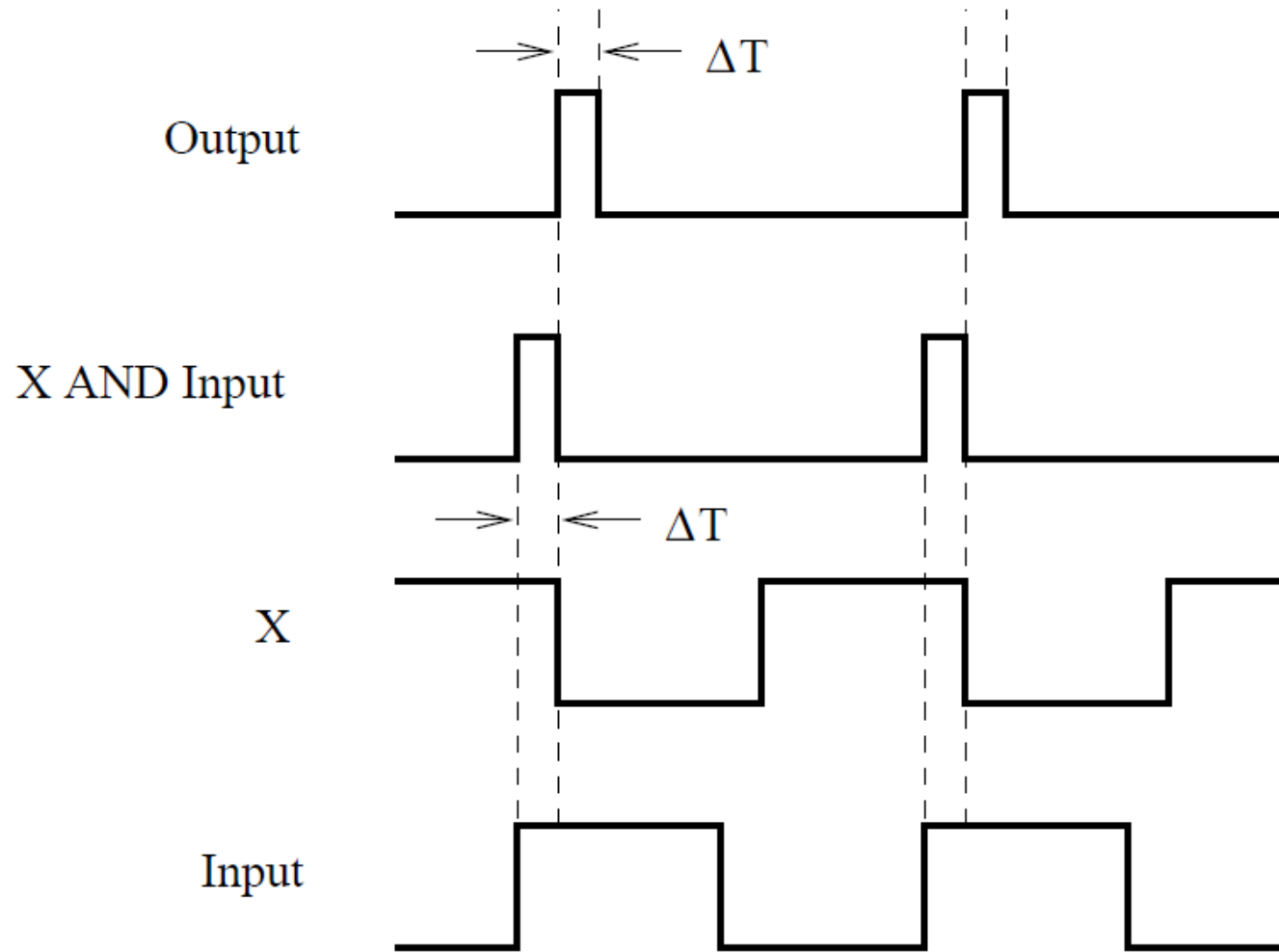

D флип-флоп

- D флип-флоп се прави помоћу D резе, ограничавањем контролног сигнала на узлазни руб циклуса:

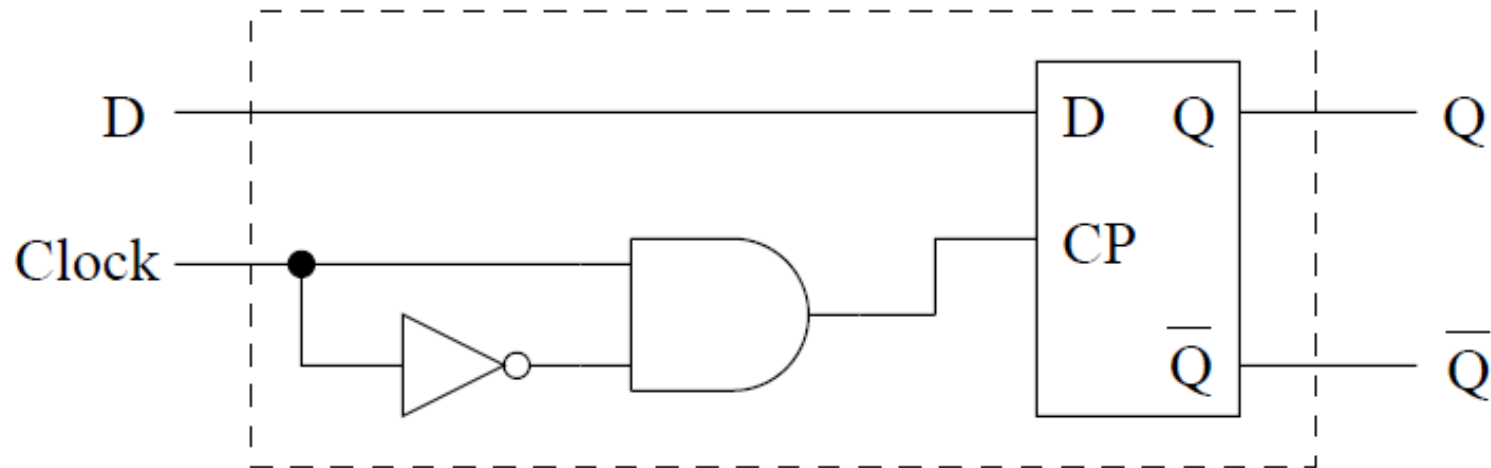

Симболи за резе и флип-флопове

- Логички симболи за флип-флопове се разликују по нацртаном врху стрелице контролног улаза (часовника):

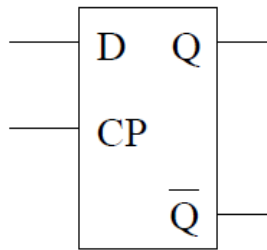

(a)

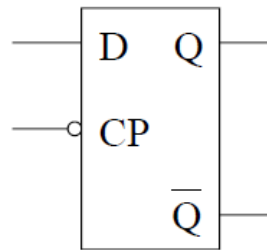

(b)

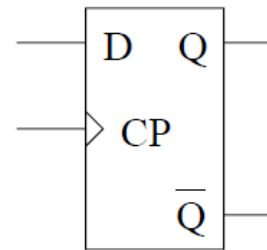

(c)

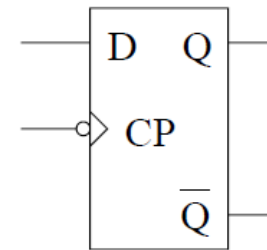

(d)

- (a) D реза осетљива на висок ниво контролног сигнала
(b) D реза осетљива на низак ниво контролног сигнала
(c) D флип-флоп осетљив на узлазни руб циклуса
(d) D флип-флоп осетљив на силазни руб циклуса

JK флип-флоп

- JK флип-флоп се понаша као SR флип-флоп, само што стање 11 користи за инверзију стања (toggle)
- Прави се помоћу две SR резе (*главне и подређене*)
 - главна SR реза се активира током активног дела циклуса
 - излаз главне SR резе се преноси на излаз током неактивног дела циклуса
- Због тога што се излаз прави на силазном рубу логички симбол је:

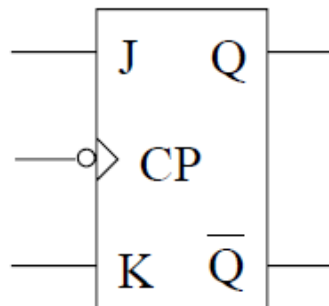

JK флип-флоп (2)

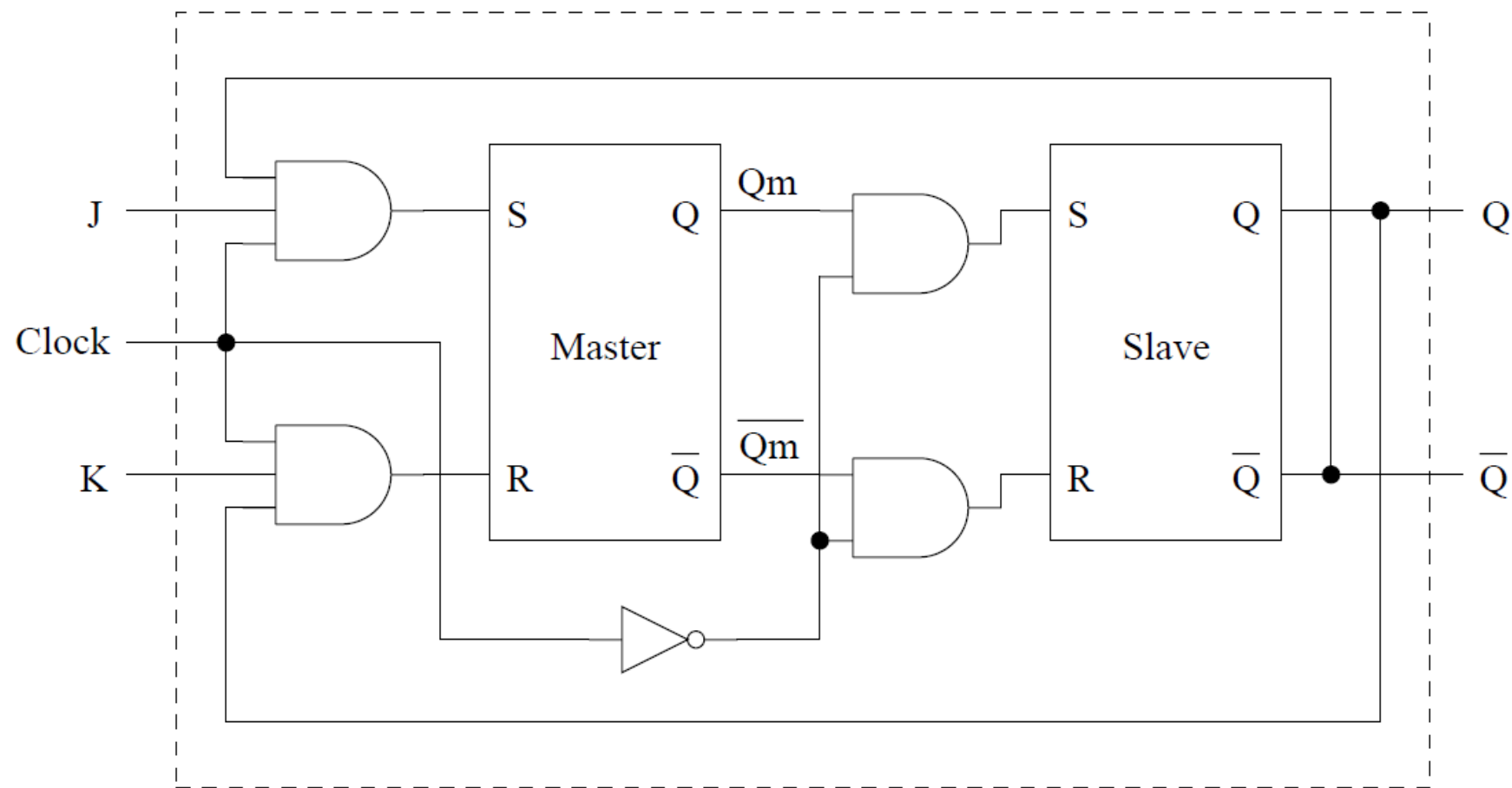

JK флип-флоп - понашање

- Током трајања активног сигнала часовника, главна *SR* реза производи излаз који представља или *set* или *reset* улаз за подређену *SR* резу
 - излаз је стабилан зато што на њега утиче тек излаз из подређене резе, који се не мења током активног дела циклуса
- На силазном рубу циклуса се сигнал пропагира кроз подређену резу
 - не остварује се одмах утицај на главну резу, зато што она допушта промене тек током позитивног дела циклуса

Секвенцијалне мреже

Примери неких мрежа: регистри и бројачи

Примери секвенцијалних мрежа

- Неки од примера секвенцијалних мрежа су:
 - регистри
 - паралелни регистри
 - померачки регистри
 - бројачи

Паралелни регистри

- Регистри су кола која се користе за чување једног или више битова података
- Паралелни регистар се састоји од скупа 1-битних меморијских јединица чији се садржај може истовремено читати или мењати
- Може се имплементирати помоћу реза или флип-флопова

Паралелни регистар са SR резом (2)

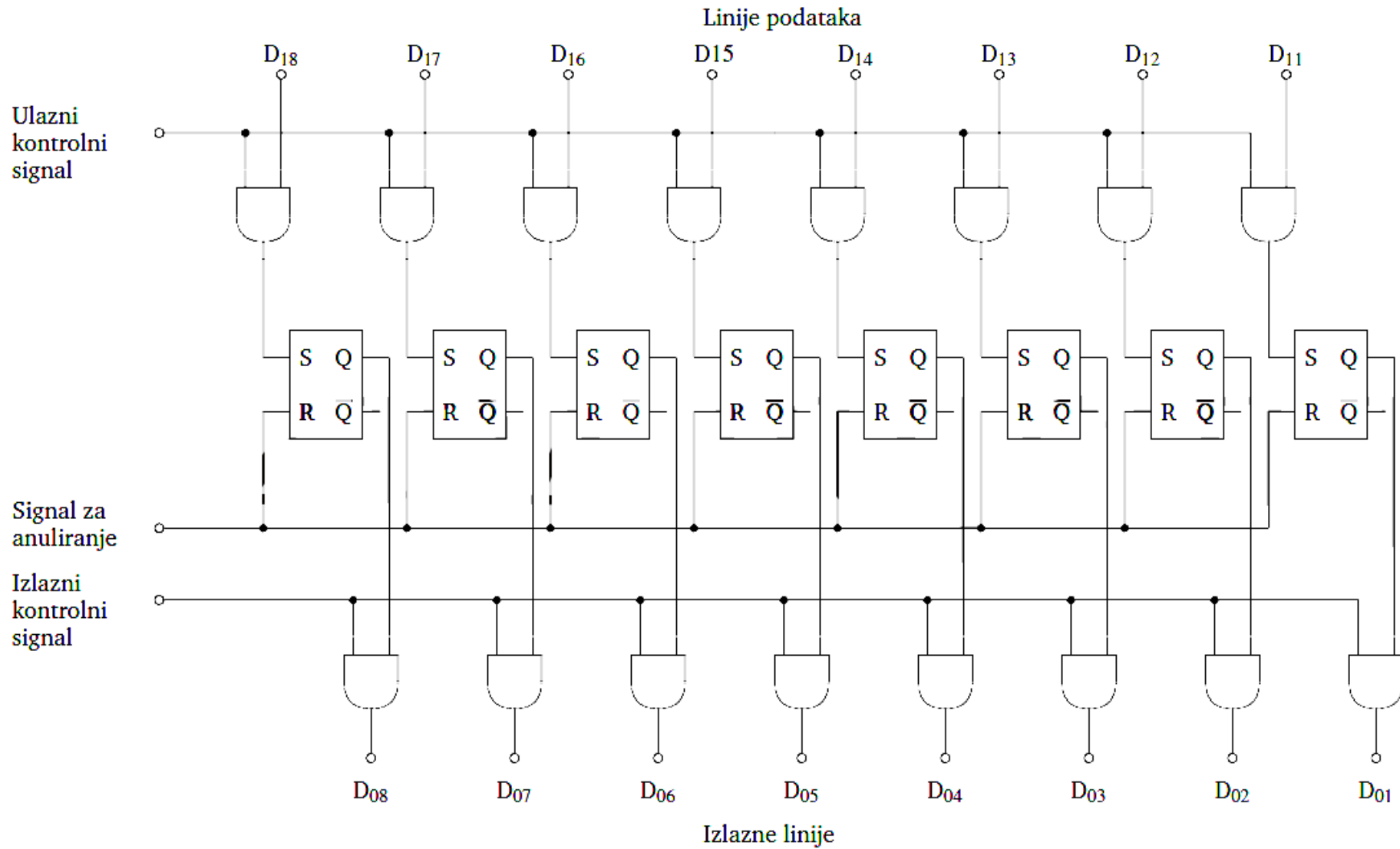

Паралелни регистар (3)

- Претходна имплементација омогућава три основне операције
 - анулирање
 - ако је активан контролни сигнал за анулирање
 - уписивање
 - ако је активан улазни контролни сигнал за уписивање
 - уз претпоставку да је претходно извршено анулирање
 - читање
 - ако је активан излазни контролни сигнал

Померачки регистри

- Померачки регистри померају низ битова улево или удесно са сваким циклусом часовника
- Могу да се употребљавају за конвертовање из паралелног у серијски вид комуникације и обратно

Логичко померање

- Не постоји улазни податак
- Уместо улаза дописује се
 - нула (тзв. *линијско померање*) или
 - вредност “избаченог” бита (тзв. *циклично померање*)

Аритметичко померање

- Не постоји улазни податак
- Уместо улаза дописује се
 - нула, ако је померање улево
 - највиши бит, ако је померање удесно

4-битни померачки регистар са серијским улазом и излазом (SR фф)

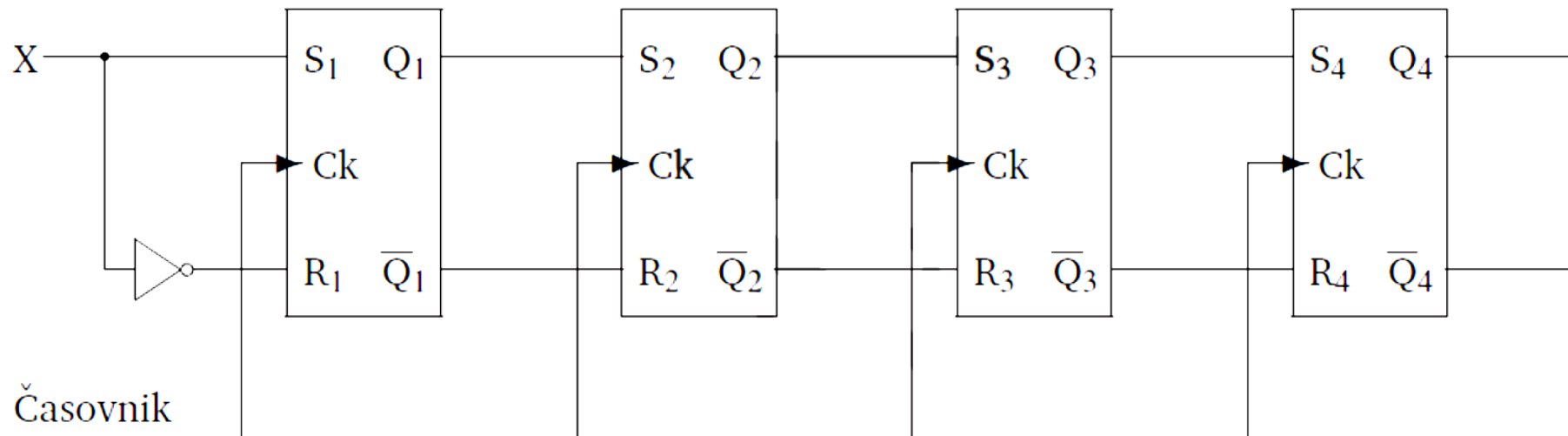

У сваком циклусу:

садржај се помера за једно место удесно
слева се дописује један нови бит са улаза
на излазу се чита један “избачен” бит

4-битни померачки регистар са паралелним излазом (D фф)

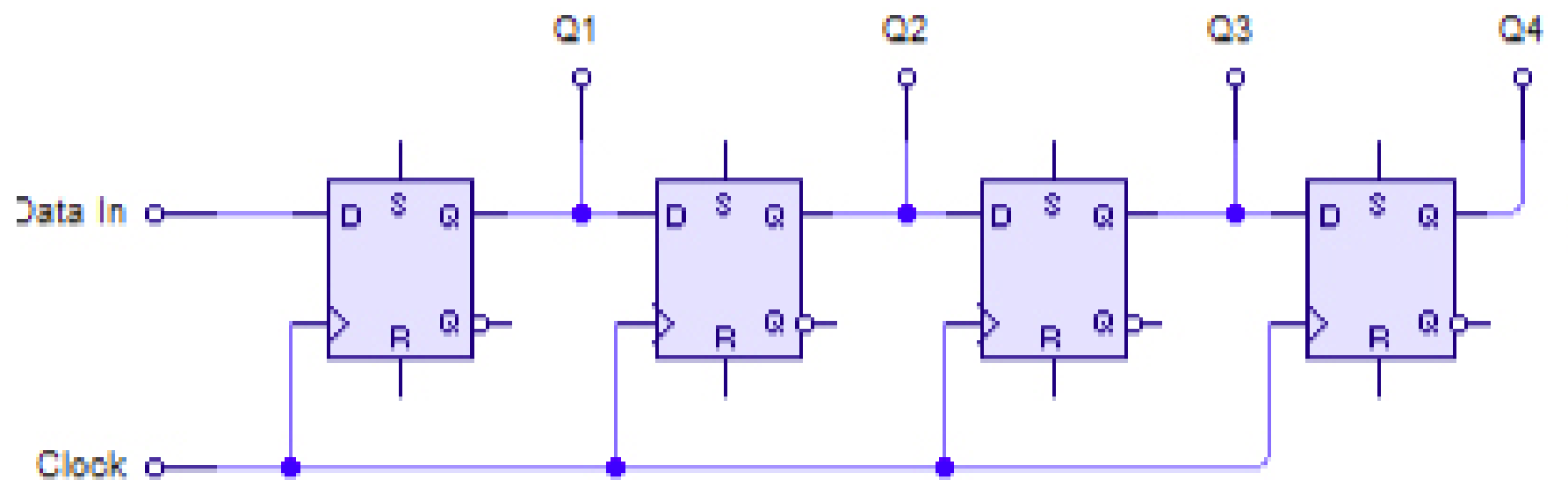

У сваком циклусу:

садржај се помера за једно место удесно

слева се дописује један нови бит са улаза

чита се на паралелном излазу комплетан нови садржај

Бројачи

- Бројачи су секвенцијалне мреже које са сваким циклусом повећавају вредност регистра за 1
- Веома често се употребљавају
- Бинарни бројач користи за бројање регистар са B битова и омогућава бројање од 0 до 2^B-1
 - Након “прекорачења” се почиње поново од нуле
 - Назива се и бројач “по модулу 2^B ”
- Бројач по модулу 10 се употребљава за рад са декадним цифрама

Имплементација бројача

- Имплементирамо бројач по модулу 8
- Низ битова се посматра као низ бинарних цифара
 - Најнижи бит се мења у сваком циклусу
 - Виши бит је потребно променити сваки пут када се претходни нижи бит промени из 1 у 0

Имплементација бројача (2)

- Подсећање:
 - Ако се улази на JK флип-флопу поставе на 1, онда ће се излаз мењати у сваком циклусу
- Идеја имплементације је:
 - на низ JK флип-флопова се доведу на улазе активни сигнали
 - на контролни улаз првог (који одговара најнижем биту бројача) се доведе сигнал часовника
 - на контролне улазе осталих се доведу излазни сигнали претходних

Имплементација бројача (3)

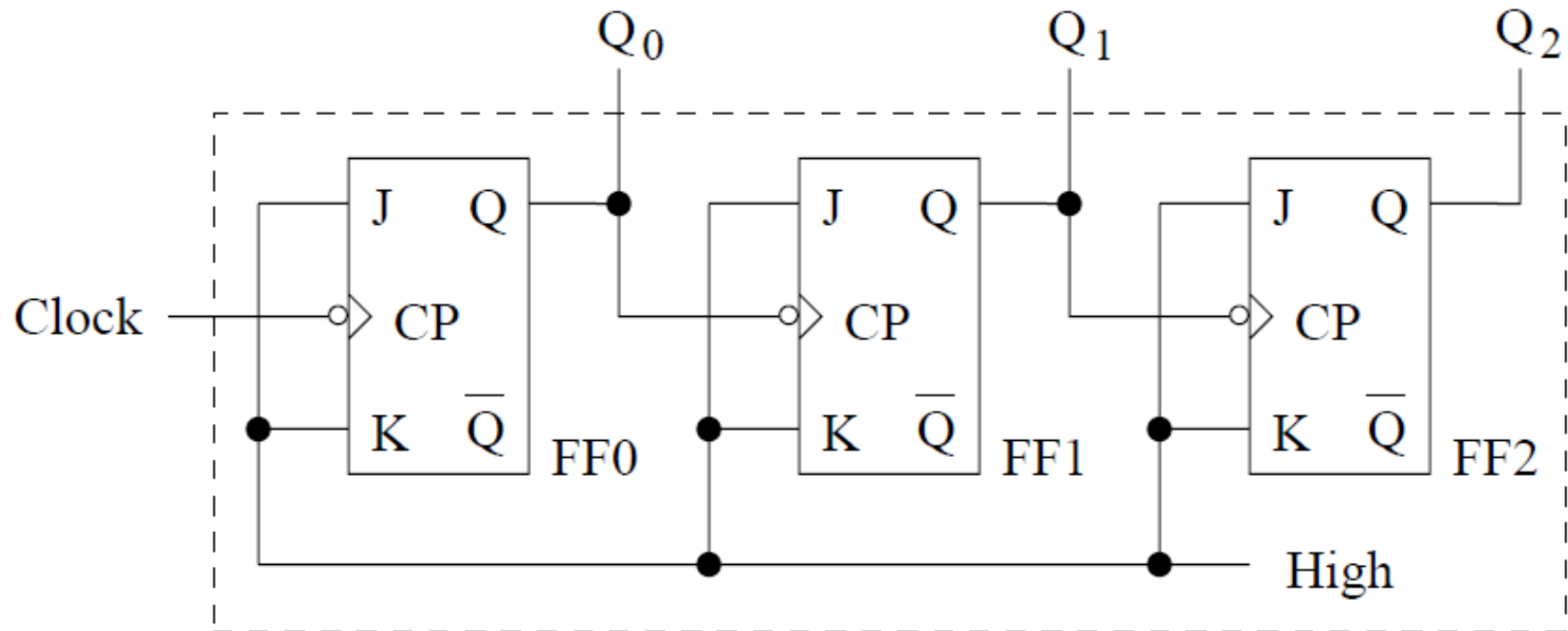

Понашање бројача

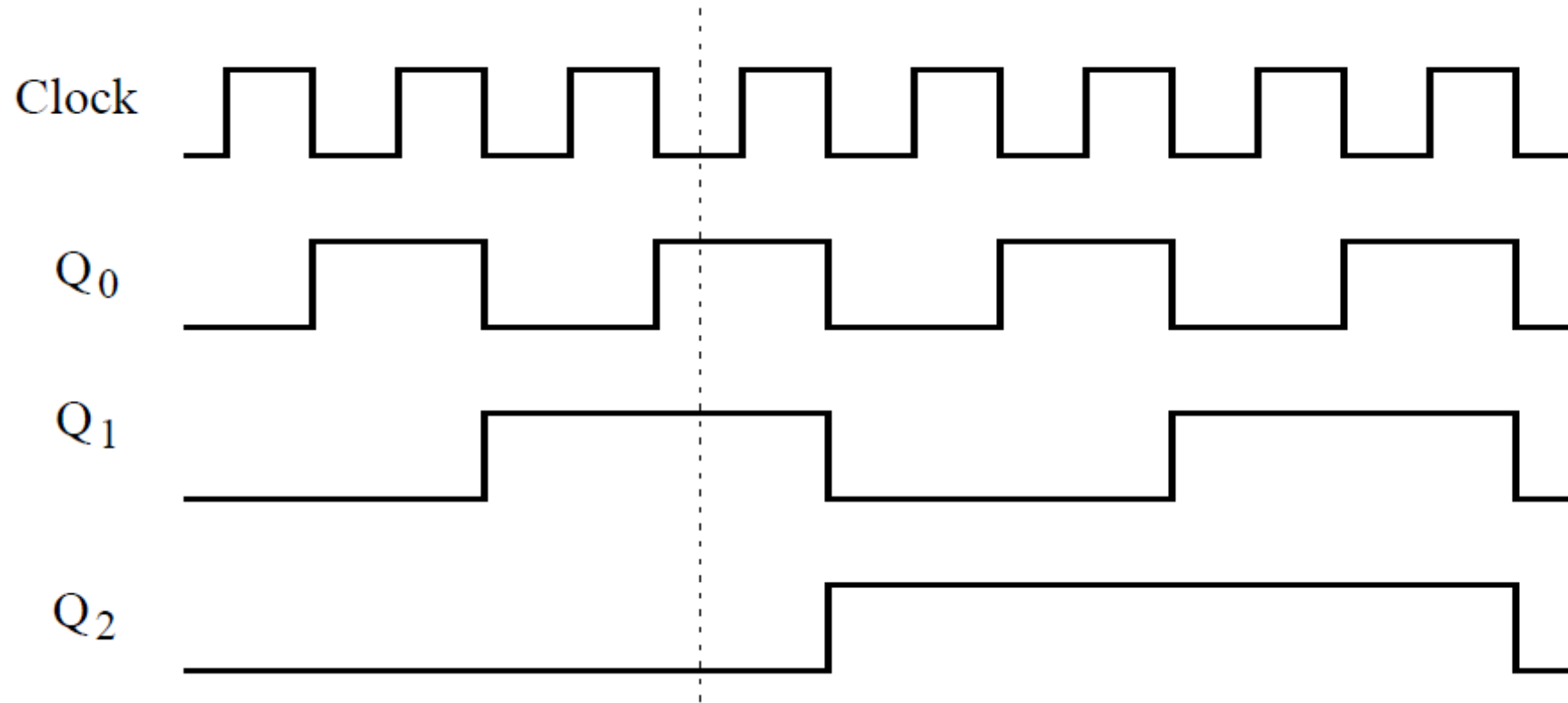

Неке примене бројача

- Бројачи се могу употребљавати
 - за мерење времена
 - за бројање података на улазу или излазу
 - за генерисање часовника са споријим тактом
 - и друго