

# Објектно оријентисано програмирање



Владимир Филиповић  
[vladaf@matf.bg.ac.rs](mailto:vladaf@matf.bg.ac.rs)

Александар Картељ  
[kartelj@matf.bg.ac.rs](mailto:kartelj@matf.bg.ac.rs)

# Колекције



Владимир Филиповић  
[vladaf@matf.bg.ac.rs](mailto:vladaf@matf.bg.ac.rs)

Александар Картељ  
[kartelj@matf.bg.ac.rs](mailto:kartelj@matf.bg.ac.rs)



# Колекције

- Јава је на почетку испоручивана са малим скупом класа за најкорисније структуре података: класе `Vector`, `Stack`, `Hashtable`, `BitSet` и интерфејс `Enumeration` су обезбеђивали рад са структурама података.
- У даљем развоју Јаве је требало помирити супротстављене захтеве:
  - библиотека за колекције треба да буде мала и да се лако може научити,
  - да не буде сложена као што је `STL` код `of C++`, али да омогући рад са генеричким алгоритмима на начин сличан оном који је уведен код `STL`-а.
  - Надаље, било је потребно да се старе, већ испоручене класе природно уклопе у нови оквир.



# Интерфејс и имплементација

- Као код свих модерних библиотека за структуре података, и овде је интерфејс одвојен од имплементације.
- Начин одвајања ће бити детаљније приказан на структури података ред, која се користи када елементе треба обрађивати по редоследу приспећа (енг. first in, first out - FIFO).

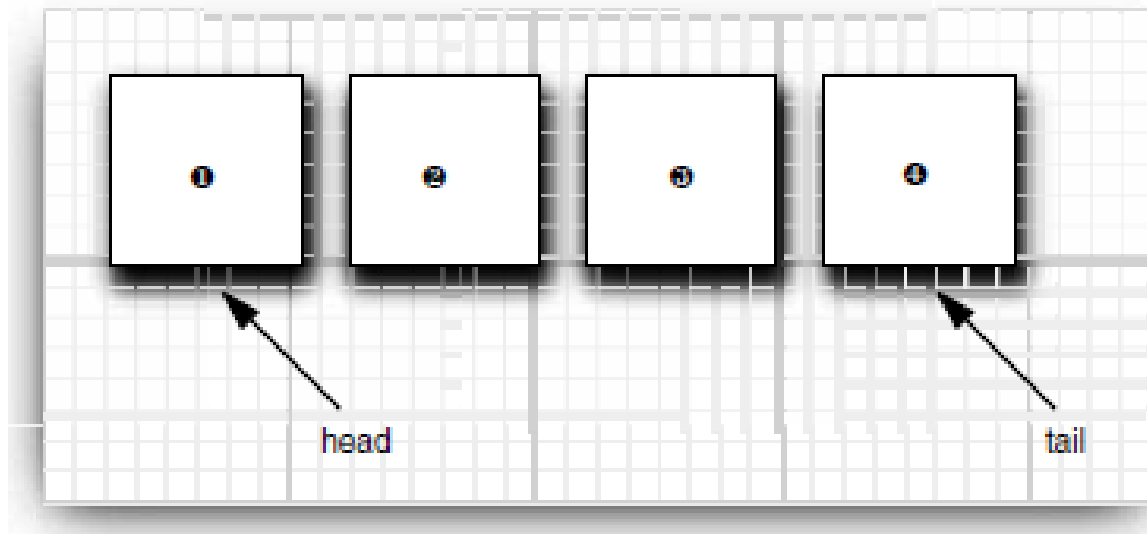



# Интерфејс и имплементација (2)

- Минимална форма интерфејса за ред има следећи облик:

```
// pojednostavljena verzija reda iz standardne biblioteke
interface Queue<E> {
    void add(E element);
    E remove();
    int size();
}
```

- Интерфејс не говори ништа о томе на који ће начин ред бити имплементиран (као кружни низ, као повезана листа или на неки трећи начин).

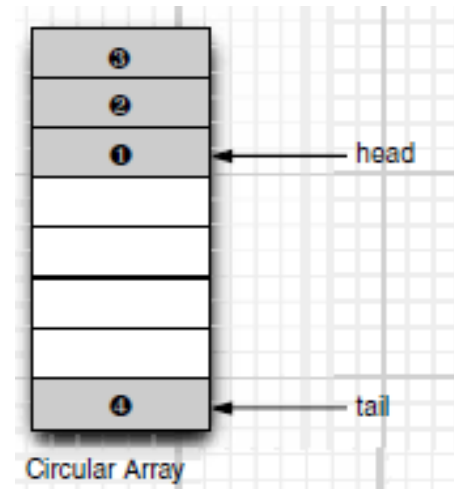
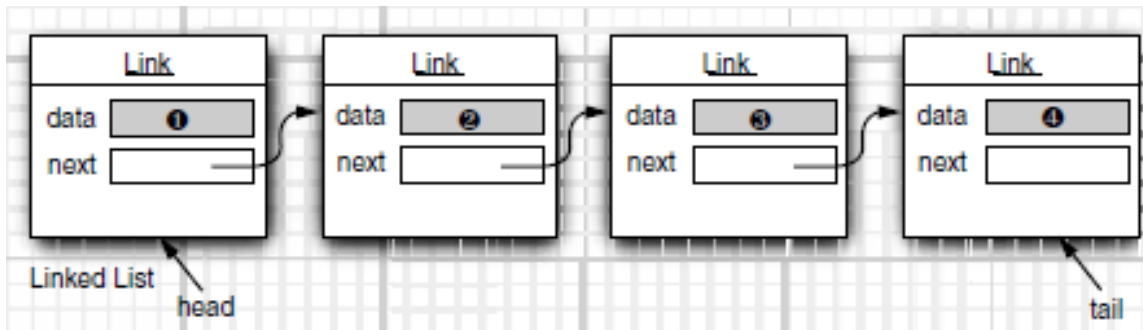



# Интерфејс и имплементација (3)

- Свака од имплементација је одређена класом која имплементира интерфејс Queue.

```
class CircularArrayQueue<E> implements Queue<E> {  
  
    CircularArrayQueue(int capacity) { . . . }  
    public void add(E element) { . . . }  
    public E remove() { . . . }  
    public int size() { . . . }  
  
    private E[] elements;  
    private int head;  
    private int tail;  
}
```

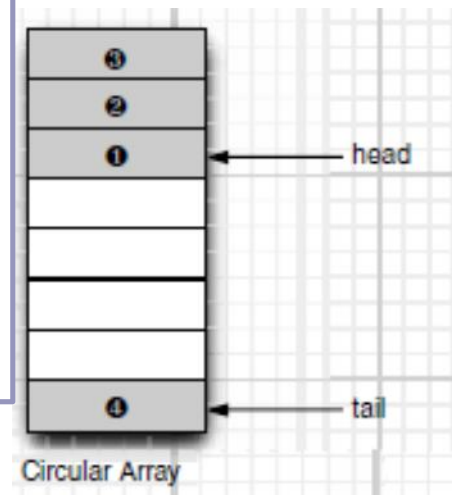

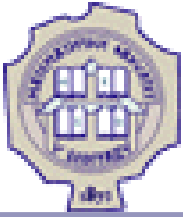

# Интерфејс и имплементација (4)

```
class LinkedListQueue<E> implements Queue<E> {  
  
    LinkedListQueue() { . . . }  
    public void add(E element) { . . . }  
    public E remove() { . . . }  
    public int size() { . . . }  
  
    private Link head;  
    private Link tail;  
  
}
```

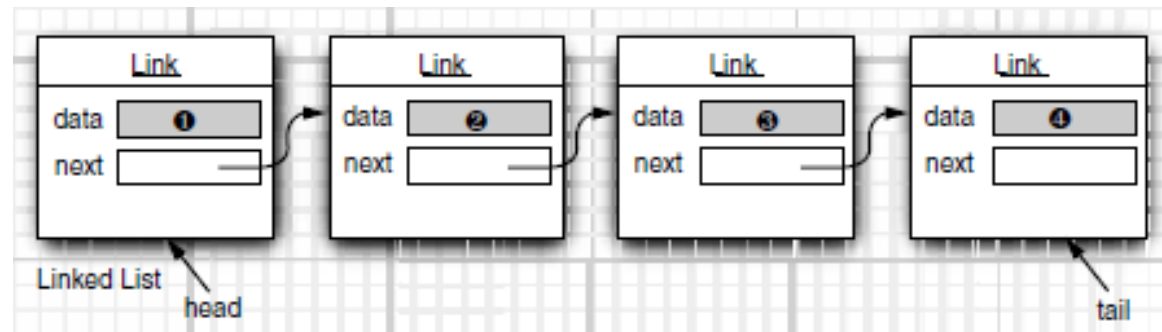



# Интерфејс и имплементација (5)

- Када програм користи колекцију, он не мора знати која је имплементација колекције стварно коришћена.
- Стога, има смисла да се конкретна класа користи само при креирању објекта, а да се за чување референце на објекат користи тип интерфејса.

```
Queue<Customer> expressLane = new CircularArrayQueue<Customer>(100);  
expressLane.add(new Customer("Harry"));
```

- На овај начин се, чак иако дође до предомишљања, лако може користити и другачија имплементација.
- На пример, ако се донесе одлука да је `LinkedListQueue` ипак бољи избор, тада код постаје:

```
Queue<Customer> expressLane = new LinkedListQueue<Customer>();  
expressLane.add(new Customer("Harry"));
```





# Интерфејс и имплементација (6)

- Зашто би се давала предност једној имплементацији у односу на другу?
- Интерфејс ништа не казује о ефикасности имплементације.
- Кружни низ је нешто ефикаснији од повезане листе. Међутим, како је то уобичајено, за његово коришћење треба платити додатну цену.
- Кружни низ је ограничена колекција и она има коначан капацитет.
- Ако није унапред позната горња граница броја објеката који ће бити у колекцији, тада је боље користити мање ефикасну имплементацију која је заснована на повезаној листи.



# Интерфејс и имплементација (7)

- Када се прегледа API документација, уочава се да постоји још један скуп класа, чије име почиње са речи **Abstract**, као што је класа **AbstractQueue**.
- Ове класе треба да користе програмери који имплементирају библиотеке класа.
- У оним ситуацијама када програмер сам треба да имплементира своју класу за ред, то ће лакше реализовати уколико наследи класу **AbstractQueue** него ако одлучи да имплементира све методе интерфејса **Queue**.

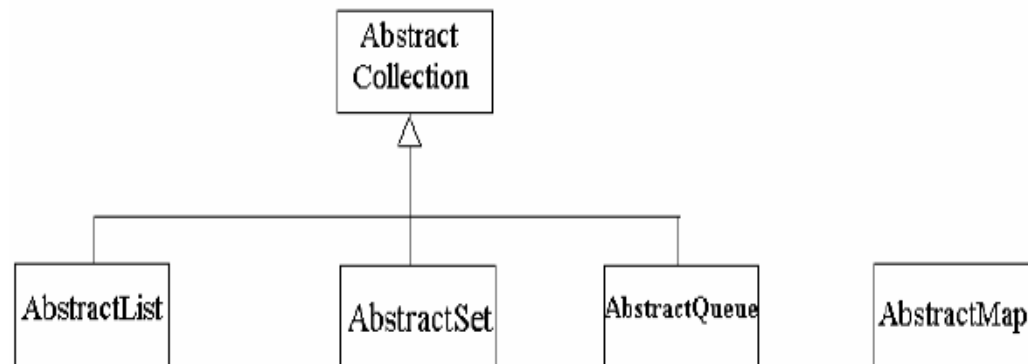



# Колекције и итератори

- Основни интерфејс за колекцијске класе у Јави је интерфејс **Collection**. Овај интерфејс садржи два најважнија метода:

```
public interface Collection<E> {  
    boolean add(E element);  
    Iterator<E> iterator();  
    . . .  
}
```
- Поред њих, постоје и додатни методи у оквиру овог интерфејса и они ће бити размотрени касније.
- Метод **add** додаје елеменат у колекцију. Овај метод враће **true** ако је додавање елемента заиста променило колекцију, а враће **false** ако је колекција непромењена.
- На пример, ако се додаје у скуп елеменат који се већ налази у том скупу, тада захтев за додавање нема ефекта јер скуп одбија дупликате, па метод **add** враће **false**.



## Колекције и итератори (2)

- Метод `iterator` враће објекат који имплементира интерфејс `Iterator`. Тако добијени објекат-итератор се може користити да се редом, један по један, обиђу елементи у колекцији.
- Интерфејс `Iterator` садржи три метода:

```
public interface Iterator<E> {  
    E next ();  
    boolean hasNext ();  
    void remove ();  
}
```
- Поновљеним позивима метода `next`, могу се један за другим посетити сви елементи у колекцији.
- Ипак, као се стигне до краја колекције и тада позове метод `next`, биће избачен изузетак типа `NoSuchElementException`.



# Колекције и итератори (3)

- Стога је потребно да се метод `hasNext` позива пре позива метода `next`. Метод `hasNext` враће `true` ако објекат-итератор има још елемената које треба да посети.
- Ако треба испитати све елементе у колекцији, тада програмер креира итератор над колекцијом и потом у циклусу понавља позивање метода `next` све док метод `hasNext` враће `true`.
- **Пример.** Илуструје обраду елемената колекције коришћењем итератора.

```
Collection<String> c = . . . ;  
Iterator<String> iter = c.iterator();  
while (iter.hasNext()) {  
    String element = iter.next();  
    //radi nesto sa elementom  
}
```



# Колекције и итератори (4)

- Почев од Јава 5.0, претходни циклус се може краће и елегантније записати коришћењем “for each” циклуса:

```
for (String element : c) {  
    //ovo implicitno pravi iterator nad kolekcijom c  
}
```

- Преводацај једноставно преводи “for each” циклус у циклус са итератором.
- Циклус “for each” добро функционише са свакии објектом који имплементира интерфејс **Iterable**, који садржи само један метод:

```
public interface Iterable<E> {  
    Iterator<E> iterator();  
}
```



## Колекције и итератори (5)

- Како интерфејс **Collection** проширује интерфејс **Iterable**, то се циклус “for each” може користити са ма којом колекцијом из стандардне библиотеке.
- Ред посећивања елемената колекције зависи од типа колекције. Ако се итерира кроз колекцију **ArrayList**, тада итератор почиње од индекса 0 и у сваком кораку увећава индекс.
- Међутим, ако се посећују елементи у колекцији типа **HashSet**, они ће бити набрајани у суштински случајном редоследу.
- Програмер може бити сигуран да ће тоом итериарања бити побројани сви елементи колекције, али није увек исти редослед.
- Набројивост је општији концепт од уређења и више одговара интерфејсу **Collection** јер омогућава веће уопштење.



# Колекције и итератори (6)

- Код Јава итератора је дохватање елемента чврсто спрегнуто са променом позиције – итератор приликом позива `next` прелази преко елемента тј. напредује за једну позицију.

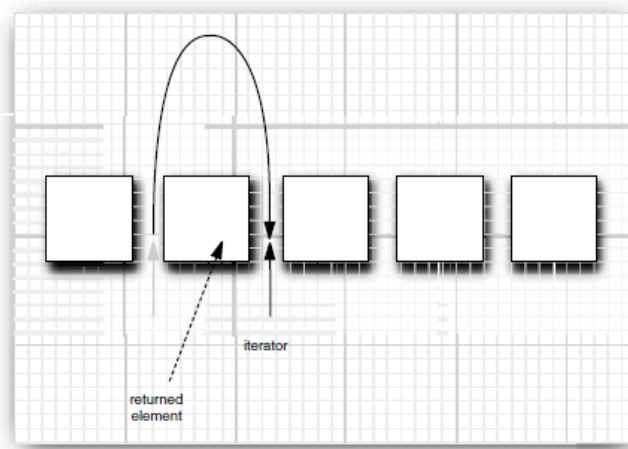

- Може се посматрати као да су Јава итератори на позицијама између елемената.
- При позиву метода `next`, итератор прескаче преко тог следећег елемента, и враће референцу на елемент преко ког је управо прешао.





# Колекције и итератори (7)

- Метод `remove` интерфејса `Iterator` уклања елемент враћен последњим позивом метода `next`.
- У многим ситуацијама ово има смисла - треба да се види елемент пре него што се одлучи да ли га треба уклонити.
- Међутим, уколико треба да се уклони елемент са задате позиције, ипак треба да се он прође итератором.

**Пример.** Уклањање првог елемент из колекције ниски `c`:

```
Iterator<String> it = c.iterator();  
it.next(); // preskoci ce prvi element  
it.remove(); // sada ce ukloni
```

- Још је битније да постоји веза између позива метода `next` и `remove`.
- Уколико се позове `remove` пре `next` долази до избацивања изузетка `IllegalStateException`.



# Колекције и итератори (8)

- **Пример.** Ако треба да се уклоне два суседна елемента, не може се просто позвати:

```
it.remove();  
it.remove(); // Greska!
```

- Уместо тога, прво се мора позвати метод `next` како би итератор прешао преко елемента који треба уклонити:

```
it.remove();  
it.next();  
it.remove(); // ОК
```



# Колекцијски интерфејси

- Поред претходно побројаних, у стандардној библиотеци постоје и следећи интерфејси који се односе на колекције:

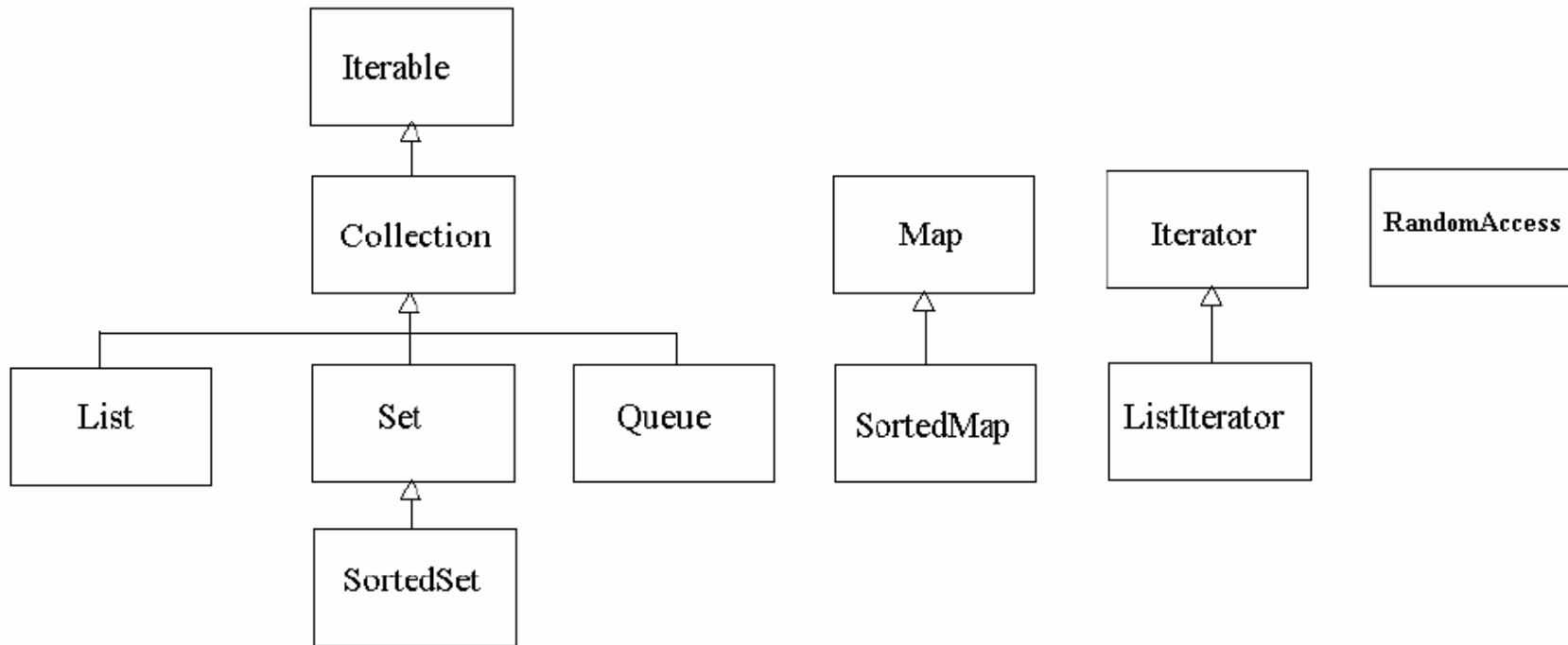



# Колекцијски интерфејси (2)

## `java.util.Collection<E>`

- **`Iterator<E> iterator()`**

враћа итератор који се користи за приступ елементима колекције.

- **`int size()`**

враћа број елемената у колекцији.

- **`boolean isEmpty()`**

враћа `true` ако је колекција празна.

- **`boolean contains(Object obj)`**

враћа `true` ако колекција садржи објекат једнак објекту `obj`.

- **`boolean containsAll(Collection<? extends E> other)`**

враћа `true` ако колекција садржи све елементе колекције `other`.

- **`boolean add(Object element)`**

додаје `element` у колекцију, враће `true` ако је успело додавање.

- **`boolean addAll(Collection<? extends E> other)`**

додаје све елементе колекције `other`, враће `true` ако је успело додавање.



# Колекцијски интерфејси (3)

## `java.util.Collection <E>`

- **`boolean remove(Object obj)`**  
брише `obj` из колекције. Враћа `true` ако је успело брисање.
- **`boolean removeAll(Collection<? extends E> other)`**  
брише из ове колекције све елементе `other` колекције. Враћа `true` ако је успело брисање.
- **`void clear()`**  
брише цео садржај колекције.
- **`boolean retainAll(Collection<? extends E> other)`**  
брише све елементе из колекције који не припадају колекцији `other`.
- **`Object[] toArray()`**  
враћа све елементе колекције као низ објеката

## `java.util.Iterator<E>`

- **`boolean hasNext()`**  
враћа `true` ако има још елемената које треба посетити
- **`next()`**  
враћа следећи објекат. Ако нема више елемената тј. ако је на крају избацује изузетак



# Колекцијски интерфејси (4)

## `java.util.List<E>`

- **`ListIterator<E> listIterator()`**

враће итератор за приступ елементима листе

- **`ListIterator<E> listIterator(int index)`**

враће итератор за приступ елементима листе, код које ће први позив `next()` вратити елемент са који је на позицији `index`

- **`void add(int i, E element)`**

додаје елемент на одређену позицију `i`

- **`void addAll(int i, Collection<? Extends E> elements)`**

додаје елементе из колекције од одређене позиције

- **`E remove(int i)`**

брише и враћа елемент на датој позицији

- **`E set(int i, E element)`**

заменеује елемент на датој позицији са новим елементом и враћа стари

- **`int indexOf(Object element)`**

враћа прву позицију на којој је пронађен дати елемент или `-1`, уколико исти није откривен



# Колекцијски интерфејси (5)

`java.util.List<E>`

- **`int lastIndexOf(Object element)`**

враћа последњу позицију на којој је пронађен дати елемент или -1, уколико га нема

- **`boolean remove(Object obj)`**

брише `obj` из колекције. Враће `true` ако је успело брисање.

- **`boolean removeAll(Collection<? extends E> other)`**

брише из ове колекције све елементе `other` колекције. Враћа `true` ако је успело брисање.

- **`void clear()`**

брише цео садржај колекције.

- **`boolean retainAll(Collection<? extends E> other)`**

брише све елементе из колекције који не припадају колекцији `other`.

- **`Object[] toArray()`**

враћа све елементе колекције као низ објеката

- **`void add(E new Element)`**

додаје елемент пре текуће позиције.



# Колекцијски интерфејси (5)

## `java.util.ListIterator<E>`

- **`void set(E new Element)`**

земењује последњи елемент посећен са `next` или `previous` са новим елементом.

- **`boolean hasPrevious()`**

враћа `true` ако постоји елемент ком се може приступити при итерирању уназад

- **`E previous()`**

враћа претходни објекат. Ако смо на почетку листе избацује се изузетак `NoSuchElementException`

- **`int nextIndex()`**

враће индекс елемента који ће вратити наредни позив метода `next`

- **`int previousIndex()`**

враће индекс елемента који ће вратити наредни позив метода `previous`





# Колекцијски интерфејси (6)

`java.util.Set<E>`

- **`Iterator<E> iterator()`**

враће итератор који се користи за приступ елементима скупа.

- **`int size()`**

враће број елемената у скупу.

- **`boolean isEmpty()`**

враће `true` ако је скуп празан.

- **`boolean contains(Object obj)`**

враће `true` ако скуп садржи објекат једнак објекту `obj`.

- **`boolean containsAll(Collection<? Extends E> other)`**

враће `true` ако скуп садржи све елементе колекције `other`.

- **`boolean add(Object element)`**

додаје `element` у скуп, враће `true` ако је успело додавање.

- **`boolean addAll(Collection<? Extends E> other)`**

додаје све елементе колекције `other`, враће `true` ако је успело додавање.



# Колекцијски интерфејси (7)

## `java.util.Set<E>`

- **`boolean remove(Object obj)`**  
уклања `obj` из скупа. Враће `true` ако је успело уклањање.
- **`boolean removeAll(Collection<? Extends E> other)`**  
брише из скупа све елементе колекције `other`. Враће `true` ако је успело брисање.
- **`void clear()`**  
брише цео скуп.
- **`boolean retainAll(Collection<? Extends E> other)`**  
брише све елементе из скупа који не припадају колекцији `other`.
- **`Object[] toArray()`**  
враћа све елементе скупа као низ објеката



# Уређење у колекцији

- Како се одређује начин на који ће се сортирати елементи у колекцији?
- Обично се претпоставља да се у колекцију додају елементи који имплементирају интерфејс `Comparable`.

```
public interface Comparable<T> {  
    int compareTo(T other);  
}
```

- Позив `a.compareTo(b)` враћа:
  1. 0 ако су `a` и `b` једнаки,
  2. негативан цео број ако `a` треба да се налази испред `b` у сортираном поретку,
  3. или позитиван цео број ако `a` треба да се налази иза `b`.



## Уређење у колекцији (2)

- Дата класа може имплементирати интерфејс само једном.
- Али шта ако треба да се сортира колекција елемената по различитим критеријумима?
- Надаље, шта да се учини ако су потребни сортирани примерци класе чији дизајнер није имплементирао интерфејс `Comparable`?
- Може се обезбедити да колекција користи различите методе поређења, тако што се конструктору колекције прослеђује објекат који имплементира интерфејс `Comparator`.
- Интерфејс `Comparator` декларише метод `compare`, који прихвата два параметра:

```
public interface Comparator<T> {  
    int compare(T a, T b);  
}
```



## Уређење у колекцији (3)

- Метод `compare` интерфејса `Comparator` се понаша исто као и `compareTo` метод интерфејса `Comparable`.
- На пример, за сортирање елемената по њиховом опису, једноставно се дефинише класа која имплементира `Comparator` интерфејс:

```
class ItemComparator implements Comparator<Item> {  
    public int compare (Item a , Item b) {  
        String descrA = a.getDescription();  
        String descrB = b.getDescription();  
        return descrA.compareTo(descrB);  
    }  
}
```



## Уређење у колекцији (4)

- Примећује се да овако направљен компаратор нема променљивих. Он је само власник метода за поређење.
- Такав објекат се обично назива функцијски објекат.
- Функцијски објекти су обично заједнички дефинисани при креирању, као примерци анонимних унутрашњих класа:

```
SortedSet<Item> sortByDescription = new TreeSet<Item>( new  
    Comparator<Item>() {  
        public int compare(Item a, Item b) {  
            String descrA = a.getDescription();  
            String descrB = b.getDescription();  
            return descrA.compareTo(descrB);  
        }  
    });
```



# Уређење у колекцији (5)

## `java.lang.Comparable<T>`

- `int compareTo(T other)`

Упоређује два објекта и враће негативну вредност ако текући објекат треба да буде испред објекта `other`, нулу ако се сматрају идентичним у сортираном поретку, или позитивну вредност ако текући објекат треба да буде после `other-a`.

## `java.lang.Comparator<T>`

- `int compare(T a, T b)`

Упоређује два објекта и враћа негативну вредност ако је `a` испред `b`, нулу ако се сматрају идентичним у сортираном поретку, или позитивну вредност ако је `a` иза `b`.

## `java.util.SortedSet<E>`

- `Comparator<? super E> comparator()`

Враће компаратор коришћен за сортирање елемената, или `null` ако су елементи упоређивани методом `compareTo` интерфејса `Comparable`.

- `E first()`

- `E last()`

Враће први или последњи елемент у сортираној колекцији.



# Колекције у оквиру ЈДК-а

- Најчешће коришћене класе доступне у Јава библиотеци :
- **LinkedList** - повезана секвенца која дозвољава уметање и брисање са било ког места.
- **ArrayList** - индексирана секвенца која се смањује и расте динамички.
- **HashSet** - неповезана колекција која не прихвата дупликат (хеш скуп)
- **TreeSet** - сортирани скуп (дрвоидни скуп)
- **PriorityQueue** - колекција која дозвољава уклањање елемента са почетка (ред са приоритетима)
- **HashMap** – каталог, тј. колекција структура са паровима кључ/вредност
- **TreeMap** - каталог са сортираним кључевима





# Колекције у оквиру ЈДК-а (2)

- Хијерархија апстрактних и конкретних класа у ЈДК-у:

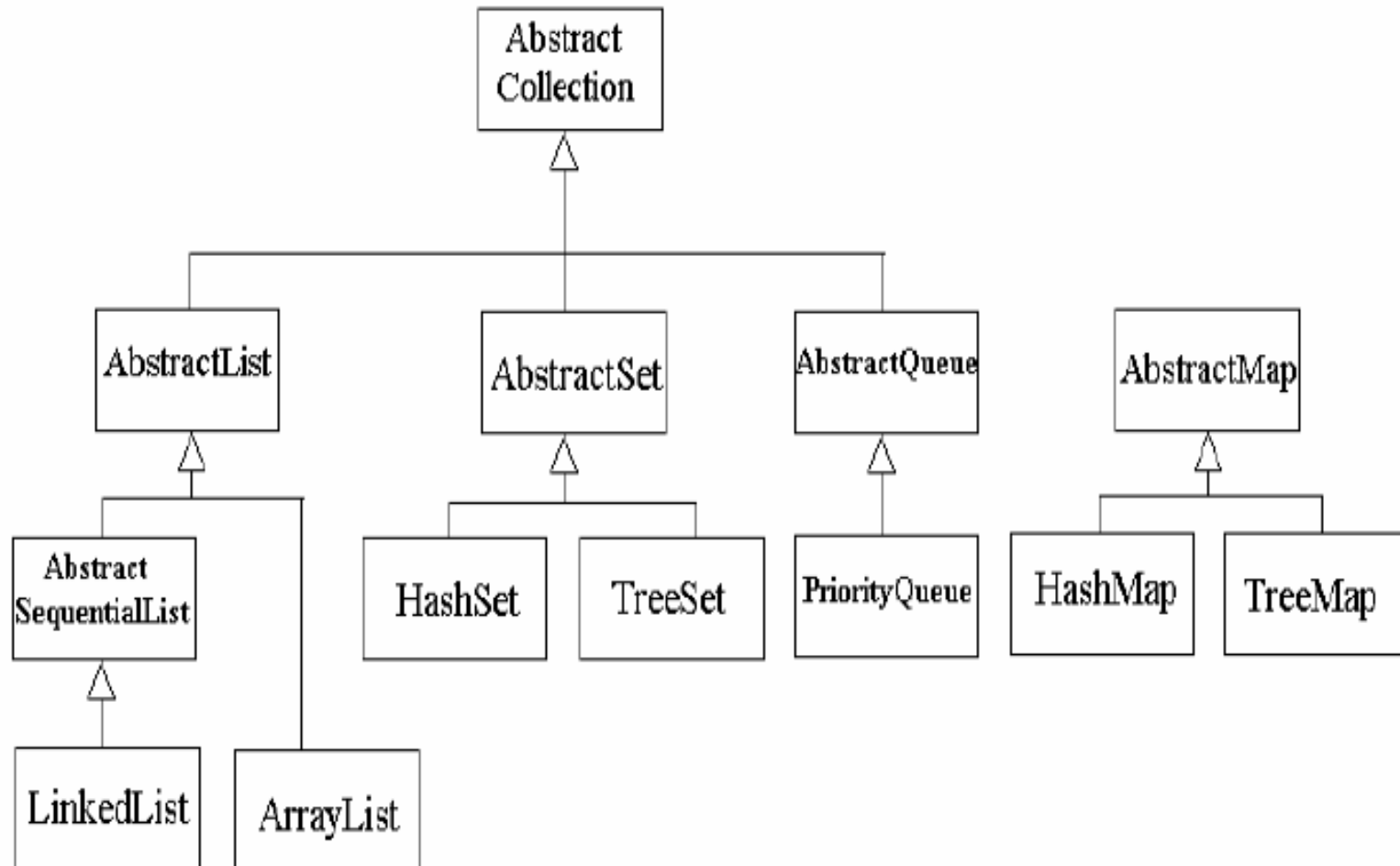



# Повезана листа

- Постоји битна разлика између повезаних листа и обичних колекција: код повезане листе је важна позиција објекта.
- У пракси је често потребно додати елементе у средину листе.
- Коришћење итератора за додавање елемената има смисла једино код колекције са природним поретком.
- Тако, на пример, за разлику од листе, каталог података тј. мапа не захтева никакав редослед елемената.
- Према томе, нема метода `add` у интерфејсу `Iterator`, али постоји подинтерфејс `ListIterator`, који садржи метод `add`:

```
interface ListIterator<E> extends Iterator<E>{  
    void add(E element);  
    ...  
}
```



## Повезана листа (2)

- Method **add** додаје нови елемент испред позиције итератора.
- Непосредно након позива **next**, метод **remove** уклања елемент лево од итератора.
- Међутим, ако је био позван метод **previous**, уклања се елемент десно. Није могуће звати **remove** два пута узастопно.
- Метод **set** замењује последњи елемент враћен позивом метода **next** или **previous** новим елементом.



## Повезана листа (3)

- За разлику од метода `add` интерфејса `Collection`, овај метод не враћа `boolean` - претпоставља се да операција `add` увек мења листу.
- Надаље, интерфејс `ListIterator` поседује два метода која се могу користити за обилажење листе уназад:
  1. `E previous()`
  2. `boolean hasPrevious()`
- Метод `listIterator` класе `LinkedList` враћа итератор, објекат класе која имплементира интерфејс `ListIterator`.

```
ListIterator<String> iter = osoblje.listIterator();
```



# Повезана листа (4)

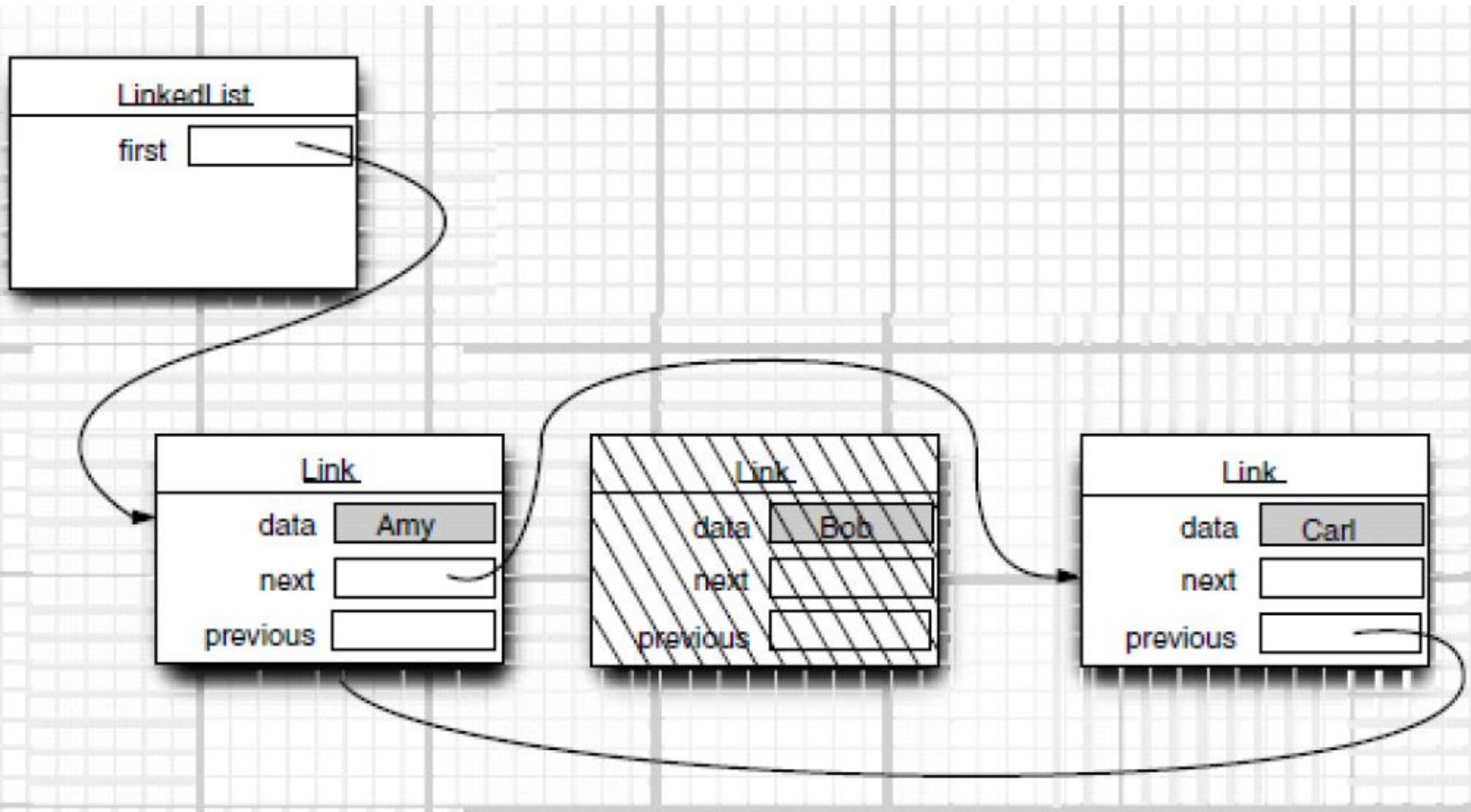



## Повезана листа (5)

- Многи корисни методи за оперисање повезаним листама декларисани су у интерфејсу `Collection`.
- Они су, већим делом, имплементирани у суперкласи `AbstractCollection` класе `LinkedList`.
- Повезана листа не подржава брз случајан приступ.
- Ако желимо да видимо  $n$ -ти елемент, морамо да пођемо од почетка и најпре пређемо преко првих  $n-1$  елемената. Не постоји пречица.



## Повезана листа (6)

- Дакле, програмери обично не користе повезане листе у ситуацијама у којима је потребно приступати елементима коришћењем целобројног индекса.
- Без обзира на то, класа `LinkedList` поседује метод `get` који омогућује приступ одређеном елементу:

```
LinkedList<String> lista = ... ;  
String obj = lista.get(n) ;
```



# Повезана листа (7)

`java.util.LinkedList<E>`

- **LinkedList()**  
прави празну повезану листу
- **LinkedList(Collection<? extends E> elements)**  
прави листу и додаје све елементе из колекције
- **void addFirst(E element)**  
додаје елемент на почетак листе
- **void addLast(E element)**  
додаје елемент на крај листе
- **E getFirst()**  
враће елемент са почетка листе
- **E getLast()**  
враће елемент са краја листе
- **E removeFirst()**  
брише и враће елемент са почетка листе
- **E removeLast()**  
брише и враћа елемент са краја листе





# Низовна листа

- Интерфејс листе представља уређену колекцију у којој је позиција у листи елемента битна.
- Постоје два правила за приступ елементима: преко итератора, као и метода `get` и `set` за директан приступ.
- Други метод није препоручив за повезану листу али има смисла за низове.
- Ова класа, исто као `LinkedList`, такође имплементира интерфејс `List`.
- Низовна листа енкапсулира низ динамички алоцираних објеката који индексирају елементе листе.



## Низовна листа (2)

- Методи `size`, `isEmpty`, `get`, `set`, `iterator`, и `listIterator` се извршавају за константно време.
- Додавање елемента дуже траје него што је то случај са `LinkedList` имплементацијом, али је зато бржи приступ елементу преко његовог индекса.
- Сваки примерак класе `ArrayList` има свој капацитет.
- Капацитет је величина низа који служи за смештај елемената листе.
- Он аутоматски расте током додавања елемената у `ArrayList` објекат.



## Низовна листа (3)

- Класе `ArrayList` и `Vector` имплементирају интерфејс `RandomAccess`.
- Јава програмери који су ветерани користе класу `Vector` кад год им је потребан динамички низ.
- Зашто би требало користити `ArrayList` уместо `Vector`?
- Сви методи класе `Vector` су синхронизовани што обезбеђује конзистентност података у вишенитном програмирању, али успорава извршење метода.
- Насупрот томе, методи класе `ArrayList` нису синхронизовани, па их треба користити кад год није потребна синхронизација.



# Хеш скуп

- Повезане листе и низови дозвољавају убацивање елемената произвољно и притом воде рачуна о њиховом редоследу.
- Међутим, ако треба наћи елемент а коме није запамћена позиција, потребно је претражити (у најгорем случају) све елементе колекције.
- Уколико је редослед елемената небитан, може се користити колекција која обезбеђује много бржи приступ елементима.
- Једино је незгодно што се тада не зна ништа о редоследу елемената, већ их та структура организује по сопственом редоследу.



## Хеш скуп (2)

- Добро позната структура за брзо проналажење елемената је хеш табела.
- За разлику од низова код којих су индекси цели бројеви, овде је позиција у структури одређена произвољним објектом.
- Ипак, имплицитно се захтева да сваком објекту буде придружен цели број тако што се рачуна његов тзв. хеш-код.
- Да би се конзистентно дефинисао хеш-код за неки објекат, програмер мора редефинисати две методе: `hashCode` и `equals`.
- Притом мора бити испуњено да ако важи `a.equals(b)`, онда `a` и `b` морају имати исти хеш-код.



## Хеш скуп (3)

- Отворена хеш табела је обично реализована као низ повезаних ЛИСТИ.
- За проналажење места објекта у хеш табели, израчунава се хеш-код и дели се по модулу са димензијом низа.
- Резултат је индекс члана у низу тј. индекс повезане листе која садржи дати елементат.

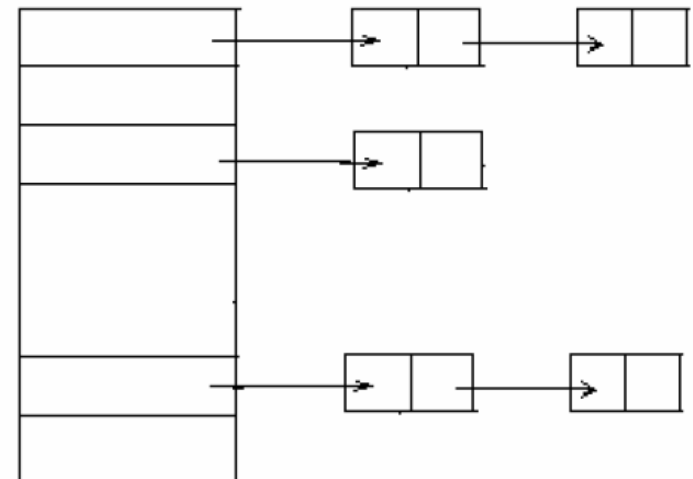



## Хеш скуп (4)

- Да би се одредила позиција објекта у табели, израчунава се његов хеш-кôд и нађе остатак при дељењу са укупним бројем листи.
- Тако добијени број је индекс листе који садржи дати елемент.
- Неизбежно је да се понекад деси да има више елемената којима одговара исти индекс листе и тада долази до тзв. колизије.
- У том случају, нови објекат се пореди са свим објектима из листе како би се видело да ли је већ присутан.
- Ако хеш-кôдови имају разумну случајну дистрибуцију и број листи довољно велик, требало би да буде потребно свега неколико поређења.

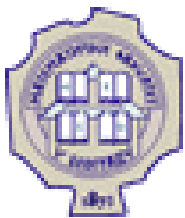

## Хеш скуп (5)

- Ако се превише објеката убади у хеш-табелу, број колизија расте, а перформансе опадају.
- Обично се број листи се поставља на нешто између 75% и 150% очекиваног броја елемената.
- Стандардна библиотека за број листи користи степене двојке, подразумевано 16. и свака вредност која се зада за број листи аутоматски бива заокружена на следећи степен двојке.
- Ако се хеш-табела препуни, неопходно је да буде рехеширана.
- Да би се табела рехеширала, неопходно је да се креира табела са већим бројем листи, а сви елементи убаде у нову табелу.





# Хеш скуп (6)

- Хеш табела се користи за имплементацију неколико важних структура података.
- Најједноставнија међу њима је скуп. То је колекција елемената без понављања.
- ЈДК садржи класу `HashSet` која имплементира скуп базиран на хеш табели.
- `HashSet` се користи једино кад редослед елемената у колекцији није битан.
- Основне методе су:
  1. додавање елемента у скуп,
  2. провера да ли је елемент у скупу,
  3. избацивање из скупа,
  4. итерирање скупа у привидно произвољном редоследу.



# Хеш скуп (7)

## `java.util.HashSet<E>`

- **`HashSet()`**

креира празан каталог.

- **`HashSet(Collection<? extends E> elements)`**

креира каталог и у њега додаје све елементе из колекције.

- **`HashSet(int initialCapacity)`**

креира празан каталог одређеног капацитета.

- **`HashSet(int initialCapacity, float loadFactor)`**

креира празан каталог одређеног капацитета и датог фактора пуњења (број између 0.0 и 1.0 који одредјује проценат при поновном хеширању).

## `java.lang.Object`

- **`int hashCode()`**

враће хеш-код за објекат `this`. Хеш-код може бити цео, позитиван и негативан.

Дефиниција `equals` и `hashCode` морају бити сагласни: ако `x.equals(y)` враће `true`, онда `x.hashCode()` мора бити исти као `y.hashCode()`.



# Дрвоидни скуп

- Дрвоидни скупови су слични хеш скуповима, али уз разлику што је дрвоидни скуп је сортирана колекција.
- То значи да се могу додавати елементе у колекцију произвољним редоследом а да се при пролазу кроз колекцију елементи аутоматски обилазе у сортираном поретку.
- **Пример.** Претпоставимо да се додају нике у дрвоидни скуп и потом се приказују елементи који су додати у колекцију.

```
SortedSet<String> sorter = new TreeSet<String>();  
sorter.add("Bob");  
sorter.add("Amy");  
sorter.add("Carl");  
for (String s : sorter)  
    System.println(s);
```

- Као што се може очекивати, приказани елементи су сортирани:  
Amy Bob Carl.



## Дрвоидни скуп (2)

- Као што име класе говори, сортирање се извршава по принципу дрволике структуре података.
- Сваки пут када се елемент дода у дрво, он се поставља на одговарајућу позицију дрвета.
- Стога, итератори увек посећују елементе у сортираном поретку.
- Подразумевано, се претпоставља да се убацују елементи класе која имплементира интерфејс `Comparable`!
- Ако убацујемо сопствене објекте, тада морамо сами дефинисати поредак имплементирањем интерфејса `Comparable`.
- Алтернативно, конструктору класе `TreeSet` може се проследити објекат која имплементира интерфејс `Comparator`.



## Дрвоидни скуп (3)

- Додавање елемената дрвету је спорије од додавања хеш табели, али је много брже од постављања елемената на право место у низу или повезаној листи.
- Ако дрво садржи  $n$  елемената, тада је у просеку потребно  $\log_2 n$  поређења да би се нашла права позиција за нови елемент.
- Ако дрво садржи 1000 елемената, додавање новог захтева око 10 поређења - много више него код додавања елемента у хеш скуп.



## Дрвоидни скуп (4)

- Поставља се питање да ли треба увек да се користи дрво уместо хеш скупа?
- Наиме, додавање елемената не изгледа да захтева много времена, а елементи се аутоматски сортирају.
- Одговор је да то зависи од података који се смештају у колекцију:
  1. Ако нису потребни сортирани подаци, нема разлога да се троши време на сувишно сортирање.
  2. Много важније, неке податке је веома тешко сортирати.



# Дрвоидни скуп (5)

## `java.lang.Comparable<T>`

- `int compareTo(T other)`

пореди текући и објекат `other` и враћа негативну вредност ако текући објекат долази испред `other`, 0 ако су идентични у сортираном поретку, а позитивну вредност иначе.

## `java.util.Comparator<T>`

- `int compare(T a, T b)`

пореди два објекта и враћа негативну вредноста ако `a` долази испред `b`, 0 ако су идентични у сортираном поретку, а позитивну вредност иначе.

## `java.util.SortedSet<E>`

- `Comparator<? super E> comparator()`

враћа компаратор који се користи за сортирање елемената или `null` ако се елементи пореде методом `compareTo()` интерфејса `Comparable`.

- `E first()`

- `E last()`

враћа најмањи или највећи елемент сортираног скупа.



# Дрвоидни скуп (6)

`java.util.NavigableSet<E>`

- **E higher(E value)**
- **E lower(E value)**

враћа најмањи елемент  $> \text{value}$  или највећи елемент  $< \text{value}$  или `null` ако такав елемент не постоји.

- **E ceiling(E value)**
- **E floor(E value)**

враћа најмањи елемент  $\geq \text{value}$  или највећи елемент  $\leq \text{value}$  или `null` ако такав елемент не постоји.

- **E pollFirst()**
- **E pollLast()**

уклања и враћа најмањи или највећи елемент скупа или `null` ако је скуп празан.

- **Iterator<E> descendingIterator()**
- враћа итератор који обилази скуп у опадајућем смеру.





# Дрвоидни скуп (7)

`java.util.TreeSet<E>`

- **`TreeSet()`**

Конструише дрво за чување `Comparable` објеката.

- **`TreeSet(Comparator<? Super E> c)`**

Конструише дрво и користи дати компаратор за сортирање елемената.

- **`TreeSet(SortedSet<? extends E> elements)`**

Конструише дрво, додаје све елементе из сортиране колекције, и користи исти компаратор као и сортирани скуп прослеђен као аргумент позива метода.



# Ред

- Редови омогућају ефикасно додавање елемената на крај и уклањање елемената са почетка.
- Ред са два краја, (енг. deque), омогућаје ефикасно додавање и уклањање елемената и са почетка и са краја.
- Додавање елемената у средину није подржано.
- Java SE 6 уводи интерфејс Deque. Овај интерфејс имплементирају класе ArrayDeque и LinkedList, при чему обе обезбеђују колекције чија величина расте по потреби.



## Ред (2)

`java.util.Queue<E>`

- **`boolean add(E element)`**
- **`boolean offer(E element)`**

додаје дати елемент на крај и враћа `true` када ред није пун. Ако је ред пун, први метод избацује `IllegalStateException`, а други враћа `false`.

- **`E remove()`**
- **`E poll()`**

уклања и враћа елемент са почетка реда када ред није празан. Ако је ред празан, први метод избацује `NoSuchElementException`, а други враћа `null`.

- **`E element()`**
- **`E peek()`**

враћа елемент са почетка реда не уклањајући га када ред није празан. Ако је ред празан, први елемент избацује `NoSuchElementException`, а други враћа `null`.



## Ред (3)

`java.util.Deque<E>`

- `void addFirst(E element)`
- `void addLast(E element)`
- `boolean offerFirst(E element)`
- `boolean offerLast(E element)`

додаје дати елемент на почетак или крај када ред није пун. Ако је ред пун, прва два метода избацују `IllegalStateException`, а последња два враћају `false`.

- `E removeFirst()`
- `E removeLast()`
- `E pollFirst()`
- `E pollLast()`

уклања и враћа елемент са почетка или краја када ред није празан. Ако је ред празан, прва два метода избацују `NoSuchElementException`, а последња два враћају `null`.

- `E getFirst()`            `E getLast()`
- `E peekFirst()`        `E peekLast()`

враћа елемент са почетка или краја реда не уклањајући га када ред није празан. Ако је ред празан, прва два метода избацују `NoSuchElementException`, а последња два враћају `null`.



## Ред (4)

`java.util.ArrayDeque<E>`

- `ArrayDeque()`
- `ArrayDeque(int initialCapacity)`

конструише неограничени deque иницијалног капацитета 16 или задатог иницијалног капацитета.



# Ред са приоритетом

- Редови са приоритетом враћају елементе у сортираном поретку мада су претходно унесени у произвољном поретку.
- Прецизније, кад год се позове `remove` метод, добија се тренутно најмањи елемент у реду са приоритетом.
- Редови са приоритетом користе једну елегантну и ефикасну структуру података, која се зове гомила (енг. `heap`).
- То је самоорганизовано бинарно дрво, у ком операције `add` и `remove` проузрокују да најмањи елемент гравитира ка корену па нема потребе да се троши време на сортирање свих елемената.



## Ред са приоритетом (2)

- Редови са приоритетом могу да чувају елементе класе које су упоредиве.
- Типично коришћење за редове са приоритетом је распоређивање послова.
  - Сваки посао има приоритет.
  - Послови се додају у случајном поретку.
  - Било кад када се може започети нови посао, посао са највећим приоритетом (тј. најмањом вредношћу) се уклања из реда.
- **java.util.PriorityQueue**
- **PriorityQueue()**
- **PriorityQueue(int initialCapacity )**  
Конструише структуру за чување објеката који подржавају Comparable.
- **PriorityQueue(int initialCapacity, Comparator<? super E> c )**  
Конструише двоидачну структуру и користи прослеђени компаратор за упоређење елемената при смештају у дрво.



# Каталози

- Скупови су колекције уз помоћу којих се брзо проналазе постојећи елементи.
- Чешћа ситуација у којој се поседује нека кључна информација, и треба да се на основу ње пронађете дотични елемент.
- Структуре података у облику **каталога** служе за ту сврху.
- Каталози чувају парове кључ/вредност и код њих се лако може пронаћи вредност ако се наведе кључ.
- На пример, може се чувати табела службеника, где су кључеве ниске - службенички идентификатори, а вредности објекти типа `Employee`.





## Каталози (2)

- Јава библиотека подржава две главне имплементације за каталоге: `HashMap` и `TreeMap`.
- Обе класе имплементирају `Map` интерфејс.
- Хеш каталог не сортира кључеве, за разлику од дрвоидног каталога који користи поредак кључева.
- Да ли користити хеш каталог или дрвоидни каталог?  
Као и са скуповима, хеширање је нешто брже, и то је бољи избор уколико кључеви не морају бити сортирани.



## Каталози (3)

- **Пример.**

```
Map<String,Employee> staff = new HashMap<String,Employee>();  
Employee harry = new Employee("Harry Hacker");  
staff.put("987-98-9996",harry);
```

- Кад год се додаје објекат у каталог, мора се добро дефинисати кључ.
- У претходном примеру, кључ је ниска, а одговарајућа вредност је објекат типа `Employee`.
- **Пример.** Добијање објекта који се налази у каталогу на основу кључа се реализује на следећи начин:

```
String s ="987-98-9996";  
e= staff.get(s);
```



## Каталози (4)

- Ако нема сачуване информације у каталогу за дати кључ, тада метод **get** враћа **null**.
- Кључеви морају бити јединствени. Не могу се сачувати две вредности са истим кључем.
- Ако се позове **set** метод два пута за исти кључ, тада друга вредност замењује прву.
- Метод **remove** брише елемент са датим кључем из каталога.
- Метод **size** враћа број елемената у каталогу.



## Каталози (5)

- Каталог није самостална колекција у ЈДК-у, тј. састоји се из више погледа (подструктура).
- Постоје три погледа: скуп кључева, колекција (није скуп) вредности, те скуп парова кључ/вредност.
- Кључеви и парови кључ/вредност образују скуп због тога јер може бити само једна копија кључа у колекцији.
- Ова три претходно побројана погледа обезбеђују методе:

```
Set<K> keySet ()  
Collection<V> values ()  
Set<Map.Entry<K,V>> entrySet ()
```



# Каталози (6)

## `java.util.Мар<К, V>`

- **`V get(К key)`**

враће вредност кључа, тј. враће објекат на који показује кључ, или `null` ако се кључ не налази у каталогу. Кључ може бити `null`.

- **`V put(К key, V value)`**

убацује у каталог пар кључ/вредност. Ако кључ већ постоји, тада нови објекат замењује стари, претходни на који је показивао кључ. Овај метод враће стару вредност за дати кључ, или `null` ако кључ претходно није био дефинисан. Кључ може бити `null`, али вредност не сме бити `null`.

- **`void putAll(Мар<? extends К, ? extends V> entries)`**

убацује све елементе из спецификованог каталога `entries` у овај каталог.

- **`boolean containsKey(Object key)`**

враће `true` ако је кључ већ у каталогу.

- **`boolean containsValue(Object value)`**

враће `true` ако је вредност већ у каталогу.

- **`Set<Мар.Ентри<К, V>> entrySet()`**

враће скуп погледа објеката типа `Мар.Ентри`, парове кључ/вредност из каталога. Могу се избрисати елементи овог скупа и они ће бити избрисани из каталога, али се не могу додавати елементи.



# Каталози (6)

## `java.util.Мар<К, V>`

- `Set<К> keySet()`

враће скуп свих кључева у каталогу. Могу се избрисати елементи овог скупа и кључеви и вредности на њима биће избрисани из каталога, али се не могу додавати елементи.

- `Collection<V> values()`

враће вредности свих вредности у каталогу. Могу се избрисати елементи овог скупа и кључеви и вредности на њима биће избрисани из каталога, али се не могу додавати елементи.

## `java.util.Мар.Ентри<К, V>`

- `К getKey()`

- `V getValue()`

враћа кључ или вредност за ову величину.

- `V setValue(V newValue)`

поставља вредност у елементу каталога и враћа стару вредност.



# Каталози (7)

## `java.util.SortedMap<K, V>`

- **`Comparator<? super K> comparator()`**

враћа компаратор коришћен за сортирање кључева, или нула ако су кључеви упоређени са `compareTo` методом интерфејса `Comparable`.

- **`K firstKey()`**
- **`K lastKey()`**

враћа најмањи и највећи кључ у каталогу.

## `java.util.HashMap<K, V>`

- **`HashMap()`**
- **`HashMap(int initialCapacity)`**
- **`HashMap(int initialCapacity, float loadFactor)`**

конструира празну хеш мапу са наведеним капацитетом, и фактором испуњености (број између 0.0 и 1.0 који одређује када ће хеш табела бити поново хеширана у већу). Подразумевани фактор испуњености је 0.75.



# Каталози (8)

**java.util.TreeMap<K, V>**

- **TreeMap(Comparator<? super K> c)**

креира дрвоидни каталог и користи наведени компаратор за сортирање кључева.

- **TreeMap(Map<? extends K, ? extends V> entries)**

конструира дрвоидни каталог и додаје све entries из каталога-аргумента.

- **TreeMap(SortedMap<? extends K, ? extends V> entries)**

конструира дрвоидни каталог, додаје све entries из наведеног каталога и користи наведени компаратор за сортирање кључева.





# Колекције и генерици

```
void printCollection(Collection c) {  
    Iterator i = c.iterator();  
    while (i.hasNext()) {  
        System.out.println(i.next());  
    }  
}
```

Треба направити генерички метод који приказује све елементе колекције.

```
void printCollection(Collection<Object> c) {  
    for (Object e: c){  
        System.out.println(e);  
    }  
}
```

Ово је први, наивни покушај...

```
printCollection(stones);
```

Не може се превести!



## Колекције и генерици (2)

- Проблем је решен увођењем генеричког типа који може бити било шта, а који се назива џокер тип и означава симболом ?

`Collection<?>`

“колекција непознатих” је колекција чији елементи могу одговарати било ком типу - **џокер тип**

```
void printCollection(Collection<?> c) {
    for (Object e: c) {
        System.out.println(e);
    }
}
```

`printCollection(stones);`

```
stone(java.awt.Color[r=255,g=0,b=0])
stone(java.awt.Color[r=0,g=255,b=0])
stone(java.awt.Color[r=0,g=255,b=0])
```



## Колекције и генерици (3)

- Проблем са коришћењем колекције и џокер типа настапа зато што се не зна тип компоненте, па преводилац не може да преведе наредбу за доделу у колекцију елемената НЕПОЗНАТОГ ТИПА.

```
String myString;
Object myObject;
List<?> c = new ArrayList<String>();

// c.add("hello world");           // compile error
// c.add(new Object());           // compile error
((List<String>) c).add("hello world");
((List<Object>) c).add(new Object()); // no compile error!

// String myString = c.get(0);    // compile error
myString = (String) c.get(0);
myObject = c.get(0);
myString = (String) c.get(1);    // run-time error!
```



## Колекције и генерици (4)

- Понекад је потребно направити ограничење над цокер-типом.
- **Пример.** Треба направити апликацију која исцртава различите облике (кругове, правоугаонике итд.).

Класе у апликацији би биле:

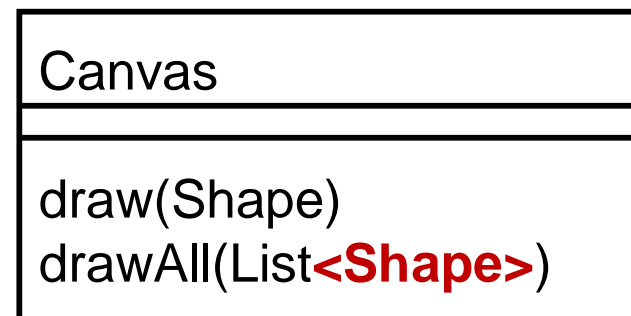
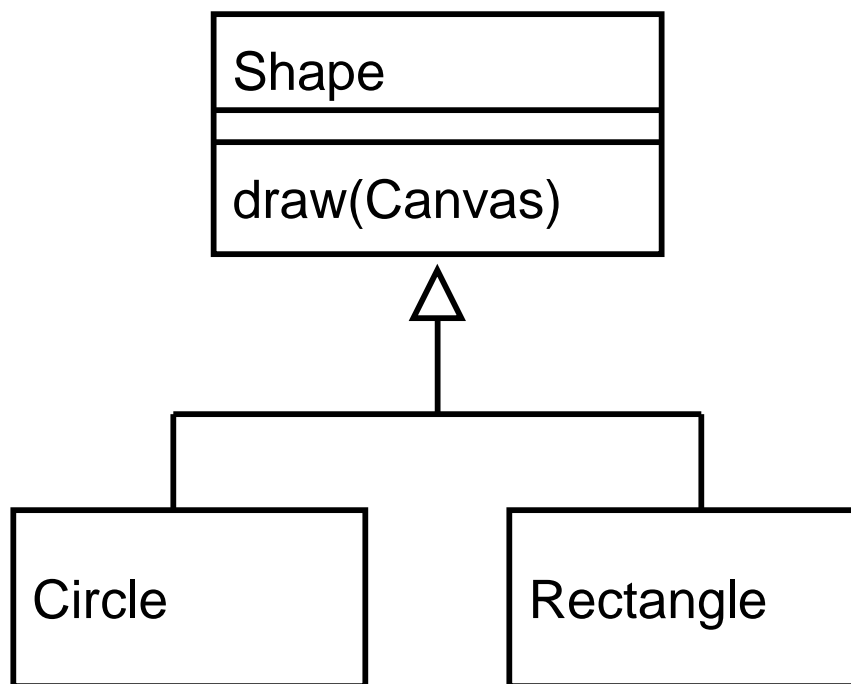

Ограничено  
на `List<Shape>`  
и зато није добро



## Колекције и генерици (5)

- **Пример.** Потребно је креирати метод који као аргумент прихвата колекцију са ма којом врстом облика, тј. са ма којом подкласом класе `Shape`.
- Истовремено, треба инструкисати преводилац да спречи да елементи колекције буду примерци класе која није подкласа `Shape`.
- То се постиже на следећи начин:

```
public void drawAll(List<? extends Shape>)  
{  
    ...  
}
```

ограничени џокер

У овом случају, класа `Shape` је **горње ограничење** за џокер



# Колекције и генерици (6)

```
import java.util.*;
...

public void pushAll(Collection<? extends E> collection) {
    for (E element : collection) {
        this.push(element);
    }
}

public List<E> sort(Comparator<? super E> comp) {
    List<E> list = this.asList();
    Collections.sort(list, comp);
    return list;
}
```

Сви елементи морају бити **бар** типа **E** (тј. типа подкласе класе **E**)

Метод за поређење мора захтевати да се извршава над типовима **највише** **E** (тј. над типовима неке од наткласа класе **E**)



# Колекције и генерици (7)

- Генерички колекцијски интерфејси имају огромну предност - потребно је имплементирати своје алгоритме само једанпут.
- **Пример.** Размотримо једноставан алгоритам за израчунавање максималног елемента колекције. За највећи елемент низа:

```
if (a.length == 0) throw new NoSuchElementException();
T largest = a[0];
for (int i = 1; i < a.length; i++)
    if (largest.compareTo(a[i]) < 0)
        largest = a[i];
```

- Налажење максимума низовне листе је незнатно другачије:

```
if (v.size() == 0) throw new NoSuchElementException();
T largest = v.get(0);
for (int i = 1; i < v.size(); i++)
    if (largest.compareTo(v.get(i)) < 0)
        largest = v.get(i);
```



## Колекције и генерици (8)

- **Пример (наставак).** У повезаној листи немамо ефикасан случајан приступ, али можемо користити итератор:

```
if (l.isEmpty()) throw new NoSuchElementException();
Iterator<T> iter = l.iterator();
T largest = iter.next();
while(iter.hasNext()) {
    T next = iter.next();
    if(largest.compareTo(next) < 0)
        largest = next;
}
```

- Ове петље су напорне за писање и омогућују грешке. Пожељно је да се избегне понављање тестирања и имплементација мноштва метода попут:

```
static <T extends Comparable> T max(T[] a)
static <T extends Comparable> T max(ArrayList<T> v)
static <T extends Comparable> T max(LinkedList<T> l)
```





# Колекције и генерици (9)

- **Пример (наставка).** Ту на сцену ступају колекцијски интерфејси.
- Треба осмислити минимални колекцијски интерфејс који је потребан за ефикасан алгоритам.
- Израчунавање максимума може се урадити просто итерирањем кроз елементе. Имплементација метода `max` тако да прихвата објекат ма које класе која имплементира интерфејс `Collection`:

```
public static <T extends Comparable> T max(Collection<T> c){
    if (c.isEmpty()) throw new NoSuchElementException();
    Iterator<T> iter = c.iterator();
    T largest = iter.next();
    while (iter.hasNext()) {
        T next = iter.next();
        if (largest.compareTo(next) < 0)
            largest = next;
    }
    return largest;
}
```



# ЈДК колекције и генерици

- Генерици су моћан концепт, који се користи у сортирању, бинарној претрази и још неким корисним алгоритмима.
- Како метод `sort` сортира листу?  
Алгоритми за сортирање у књигама су презентовани за низове и користе директан приступ елементима.
- Међутим, листа је колекција и нема случајан приступ?
- Имплементација у Јави просто прекопира све елементе у низ, сортира га користећи варијанту `merge sort` алгоритма, а затим копира сортирану секвенцу натраг у листу.
- `Merge sort` алгоритам коришћен у библиотеци је за нијансу спорији од `quick sort`-а, али има једну предност: стабилан је, тј. не врши размену једнаких елемената.
- Зашто нам је битан поредак једнаких елемената?



## ЈДК колекције и генерици (2)

- **Пример.** Следи уобичајени сценарио. Претпоставимо да имамо листу запослених која је већ сортирана по имену.
- Сада сортирамо по заради. Шта се дешава са запосленима који имају исту зараду?
- Када је сортирање стабилно, а алгоритам сортирања је merge sort, поредак по имену бива очуван. Другим речима, излаз је листа сортирана најпре по заради, а потом по имену.
- Класа **Collections** поседује метод **shuffle** који случајно пермутује редослед елемената у листи.

**Пример.** Мешање карата

```
ArrayList<Karta> karte = ...;  
Collections.shuffle(karte);
```



## ЈДК колекције и генерици (3)

- Метод `binarySearch` класе `Collections` имплементира бинарну претрагу.
- Наравно, колекција мора претходно бити сортирана или ће алгоритам вратити погрешан резултат.

```
i = Collections.binarySearch(c, element);  
i = Collections.binarySearch(c, element, comparator);
```

- Повратна вредност  $\geq 0$  означава индекс пронађеног елемента у складу са коришћеним поређењем. Ако је повратна вредност негативна, не постоји тражени елемент у колекцији.



## ЈДК колекције и генерици (4)

- Међутим, повратна вредност се може користити за израчунавање позиције на коју треба уметнути `element` у колекцију како би она остала сортирана.
- Та позиција је: `insertionPoint = -i - 1`;
- Није просто `-i` јер онда би вредност `0` била двосмислена. Другим речима, операција:

```
if ( i < 0 )
    c.add(-i - 1, element);
```

додаје елемент на исправну позицију.

- Како би имала смисла, бинарна претрага захтева случајан приступ тако да метод `binarySearch` проверава да ли задата листа имплементира интерфејс `RandomAccess`!
- Ако да, онда ради бинарну, а иначе линеарну претрагу.



# ЈДК колекције и генерици (5)

## java.util.Collections

- **static** `<T extends Comparable<? super T>> void sort(List<T> elements)`
- **static** `<T> void sort(List<T> elements, Comparator<? super T> c)`

сортира елементе листе користећи стабилни алгоритам. Временска сложеност алгоритма је  $O(n \log n)$ , где је  $n$  дужина листе.

- **static void shuffle(List<?> elements)**
- **static void shuffle(List<?> elements, Random r)**

случајно меша елементе листе. Временска сложеност алгоритма је  $O(n a(n))$ , где је  $n$  дужина листе, док је  $a(n)$  просечно време приступа елементу.

- **static** `<T> Comparator<T> reverseOrder()`

враћа компаратор који сортира елементе у обрнутом поретку од поретка одређеног методом `compareTo()` интерфејса `Comparable`.

- **static** `<T> Comparator<T> reverseOrder(Comparator<T> comp)`

враћа компаратор који сортира елементе у обрнутом поретку од поретка одређеног компаратором `comp`.



# ЈДК колекције и генерици (6)

`java.util.Collections`

• `static <T extends Comparable<? super T>>`

`int binarySearch(List<T> elements, T key)`

• `static <T> int binarySearch(List<T> elements, T key, Comparator<? super T> c)`

тражи кључ у сортираној листи, користећи линеарну претрагу ако `elements` не имплементира `RandomAccess` интерфејс, а бинарну у супротном.

Временска сложеност алгоритма је  $O(a(n) \log n)$ , где је  $n$  дужина листе, док је  $a(n)$  просечно време приступа елементу.

`static <T extends Comparable<? super T>> T min(Collection<T> elements)`

• `static <T extends Comparable<? super T>> T max(Collection<T> elements)`

• `static <T> min(Collection<T> elements, Comparator<? super T> c)`

• `static <T> max(Collection<T> elements, Comparator<? super T> c)`

враћа најмањи или највећи елемент у колекцији (ограничења за типске параметре су упрошћена због једноставности).



# ЈДК колекције и генерици (7)

## java.util.Collections

• **static <T> void copy(List<? super T> to, List<T> from)**

копира све елементе из изворне листе на исте позиције у одредишној листи.

Одредишна листа мора бити дуга бар колико изворишна.

• **static <T> void fill(List<? super T> l, T value)**

попуњава све позиције у листи истом вредношћу.

• **static <T> boolean addAll(Collection<? super T> c, T... values)**

додаје све вредности у дату колекцију и враћа true ако је тиме колекција промењена.

• **static <T> boolean replaceAll(List<T> l, T oldValue, T newValue)**

заменеује све елементе једнаке старој вредности новом вредношћу.

• **static int indexOfSubList(List<?> l, List<?> s)**

• **static int lastIndexOfSubList(List<?> l, List<?> s)**

враћа индекс прве или последње подлисте од l једнаке са s или -1 ако нема такве подлисте у l.

• **static void swap(List<?> l, int i, int j)**

разменеује елементе на датим позицијама.





# ЈДК колекције и генерици (8)

## java.util.Collections

### •static void reverse(List<?> l)

обрће редослед елемената у листи. Временска сложеност алгоритма је  $O(n)$ , где је  $n$  дужина листе.

### •static void rotate(List<?> l, int d)

ротира елементе листе, померајући елемент са индексом  $i$  на позицију  $(i + d) \% l.size()$ . Временска сложеност алгоритма је  $O(n)$ , где је  $n$  дужина листе.

### •static int frequency(Collection<?> c, Object o)

враћа број елемената листе једнаких датом објекту.

### •boolean disjoint(Collection<?> c1, Collection<?> c2)

враћа true ако колекције немају заједничких елемената.



# Захвалница

Велики део материјала који је укључен у ову презентацију је преузет из презентације коју је раније (у време када је он држао курс Објектно оријентисано програмирање) направио проф. др Душан Тошић.

Хвала проф. Тошићу што се сагласио са укључивањем тог материјала у садашњу презентацију, као и на помоћи коју ми је пружио током конципирања и реализације курса.

Надаље, један део материјала је преузет од колегинице Марије Милановић.

Хвала Марији Милановић на помоћи у реализацији ове презентације.